

מועצה מקומית לקייה

מכרז מס' 19/2020

**אספקת והתקנת עמודי שילוט רחוב ושלטי פרסום
חוצות במועצה מקומית לקייה**

תוכן העניינים:

חלק א'

פרק א' – כללי

פרק ב' - תנאי המכרז

נספחים למכרז:

נספח מס' 1	-	טופס הצהרת המשתתף במכרז;
נספח מס' 2	-	נוסח ערבות השתתפות;
נספח מס' 3	-	טופס הצהרה על מעמד משפטי;
נספח מס' 4	-	הצהרה בדבר קרבה משפחתית;
נספח מס' 5	-	תנאי מיוחד לאיסור העסקת עובדים זרים שלא כדין;
נספח מס' 6	-	אישור על פי חוק עסקאות גופים ציבוריים;
נספח מס' 7	-	טופס הגשת הצעות מחיר;
נספח מס' 8	-	נוסח תצהיר להוכחת עמידה בתנאי הסף;

חלק ב' - מסמכי ההתקשרות

נוסח חוזה ההתקשרות עם החברה על נספחיו

נספחים לחוזה:

נספח א' -	נוסח ערבות ביצוע;
נספח ב' -	אישור על קיום ביטוחים;
נספח ג' -	מפרט טכני למכרז;
נספח ג'1-	נספח המיקומים וריכוז כמויות;
נספח ג'2-	שרטוטי המתקנים השונים.

פרק א' – כללי

1. כללי

1.1 מועצה מקומית לקייה (להלן: "המועצה"), מעוניינת לקבל הצעות אספקת והתקנת עמודי שילוט רחוב ושלטי פרסום חוצות, כמפורט להלן:

- שלטי שמות רחובות
- מכווני תנועה מוארים.
- בילבורדים.
- מרכזיות עסקים.
- שלטי מספור בתים

1.2 כל המתקנים לעיל, יחד ולחוד, להלן "המתקנים".

1.3 המשתתפים במכרז יגישו הצעת מחיר אחת לכלל המתקנים הרלוונטיים למכרז זה, בטופס הגשת הצעת המחיר **נספח מס' 7** למסמכי המכרז.

1.4. הזוכה במכרז יספק את המתקנים ואת עבודת התקנתם, וכן תקופת אחריות בת 24 חודשים.

1.4 הגדרות:

המשתתף במכרז, שהצעתו תוכרז כהצעה הזוכה במכרז;

"המשתתף" -

החוזה שייחתם בין החברה לבין המועצה על נספחיו;

"החוזה" -

עמודי שילוט רחוב, שלטי מספור בתים, מכווני תנועה מוארים, בילבורדים ומרכזיות עסקים;

"המתקנים" / "מתקני המכרז" -

מועצה מקומית לקייה;

"המועצה" -

ערבות בנקאית בנוסח **נספח מס' 1 לחוזה**;

"ערבות החוזה" -

ריבית בשיעור הריבית הנהוגה אצל החשב הכללי במשרד האוצר של מדינת ישראל, החל מן המועד הקבוע לתשלום ועד למועד ביצוע התשלום בפועל;

"ריבית" -

ריבית פיגורים בשיעור ריבית הפיגורים הנהוגה אצל החשב הכללי במשרד האוצר של מדינת ישראל, החל מן המועד הקבוע לתשלום ועד למועד ביצוע התשלום בפועל;

"ריבית הפיגורים" -

כהגדרתה בסעיף 10.1 לחוזה;

"תקופת החוזה" -

1.5 ההתקשרות בין המועצה לבין הזוכה במכרז תהיה על פי תנאי חוזה ההתקשרות המצ"ב כחלק ב' של המכרז.

2. רכישת מסמכי המכרז:

- 2.1 את מסמכי המכרז ניתן לרכוש במשרדי מועצה מקומית לקייה תמורת 1500 ₪ (אלף וחמש מאות שקלים חדשים), שישולמו באמצעות המחאה, שזמן פירעונה יום רכישת מסמכי המכרז, ושלא יוחזרו בכל מקרה.
- 2.2 לברורים בקשר לרכישת מסמכי המכרז ניתן לפנות למועצה מקומית לקייה, בטלפון 054-7004949 או במייל daniel@laqye.muni.il

3. עיון במסמכי המכרז:

- 3.1 ניתן לעיין במסמכי המכרז קודם לרכישתם ללא תשלום, במשרדים בכתובת שלעיל בתיאום מראש עם מר מרעי אלסענע מנכ"ל המועצה בטלפון 050-3247355 או עם מר דניאל אורי מנהל היחידה האסטרטגית בטלפון 054-7004949 לאחר שעיין בכל המסמכים וקיבל את כל מידע הדרוש לו ואשר יכול להשפיע על הצעתו במכרז זה ומילוי ההתחייבויות על פיו, מתבקש המשתתף להחזיר את הצעתו שתכלול את כל המסמכים המפורטים בסעיף 12.7 לפרק ב' למכרז כשהכל חתום על ידי המוסמכים כדין מטעם המשתתף בכל עמוד ועמוד.

4. שאלות הבהרה

- 4.1 לצורך מענה על שאלות הבהרה לגביי המכרז באם יהיו, יש לרכז את כל השאלות ולהעלותן על כתב ולשלוח לדואר האלקטרוני הנ"ל.
5. שליחת השאלות לא תאוחר מיום 13.8.2020 בשעה 12:00. תשובות תינתנה בכתב בלבד לכל המציעים בצירוף השאלות שנשאלו. את השאלות וההבהרות יש להפנות למר ערן קפלן בטלפון 054-2244973 או במייל kaplan@azic.co.il

6. מועד ומקום הגשת הצעות

- את כל מסמכי המכרז הנקובים 12.7 לפרק ב' למכרז יש להכניס למעטפה סגורה אשר תימסר יחד עם מסמכי המכרז. את המעטפה הסגורה יש להגיש, במסירה ידנית בלבד, עד ליום **25.8.2020 בשעה 14:00, לתיבת המכרזים במועצה מקומית לקייה.**

פרק ב' - תנאי המכרז

7. תנאים כלליים

- 6.1 אין המועצה מתחייבת לקבל את ההצעה הזולה ביותר או הצעה כלשהי.
- 6.2 כל ההוצאות מכל מין וסוג הכרוכות בהגשת ההצעה למכרז, יחולו על המשתתף במכרז ולא יוחזרו לו בשום מקרה.
- 6.3 זכויות הבעלות, זכויות היוצרים וכל הזכויות האחרות מכל מין וסוג שהוא במסמכי המכרז שייכות למועצה. המשתתפים במכרז אינם רשאים לעשות בהם שימוש כלשהו אלא לצורך הגשת ההצעה או לצורך ביצוע ההתקשרות עם המועצה.
- 6.4 אין לראות במכרז זה משום התחייבות כלשהי של המועצה לביצוע ההתקשרות.
- 6.5 המועצה תהא רשאית לדרוש מהמשתתפים במכרז פרטים נוספים ו/או הבהרות נוספות, על פי שיקול דעתה, לשביעות רצונה המלא, על מנת לבחון את המשתתף והצעתו במסגרת שיקוליה.
- 6.6 על המשתתף לדאוג למילוי כל ההוראות המפורטות במסמך זה. אי מילוי אחת או יותר מהדרישות, עלול לגרום לפסילת ההצעה.
- 6.7 כל שינוי או תוספת שיעשו במסמך כלשהו ממסמכי המכרז, לרבות בתנאי חוזה ההתקשרות, או כל הסתייגות לגביהם, בין על ידי תוספת בגוף המסמכים ובין במכתב לוואי או בכל דרך אחרת, עלול לגרום לפסילת ההצעה.
- 6.8 על מנהליו המוסמכים של המשתתף לחתום על ההצעה. עם ההצעה יש להמציא פרוטוקול מאושר, על-ידי רו"ח או עו"ד, או כל מסמך אחר הנדרש על פי מסמכי ההתאגדות של המשתתף ו/או הדין, המאשר כי החותמים על מסמכי המכרז וההצעה הם מנהליו המוסמכים של המשתתף וכי הם רשאים לחייב בחתימתם את המשתתף בתוספת חותמת המשתתף ולהגיש הצעות מחייבות בשמו.
- 6.9 המועצה תתקשר רק עם משתתף במכרז שהינו עוסק מורשה ושהציג אישורים על כך.
- 6.10 על המשתתף במכרז לצרף להצעתו אישור מפקיד השומה או מרואה חשבון שהוא מנהל ספרי חשבונות כחוק, או שהוא פטור מלנהלם.
- 6.11 על המשתתף במכרז לציין מהו מעמדו המשפטי. טופס הצהרה על מעמד משפטי מצורף **כנספח מס' 3** למכרז.
- 6.12 במקרה שהמשתתף הוא תאגיד, שאינו שותפות:
- 6.12.1 תיחתם ההצעה על-ידי מנהליו המוסמכים ויש להמציא עם ההצעה פרוטוקול מאושר כדין המאשר כי החותמים על ההצעה הם מנהליו המוסמכים של התאגיד וכי הם רשאים לחייב בחתימתם את התאגיד בתוספת חותמת התאגיד ולהגיש הצעות מחייבות בשמו.
- 6.12.2 להצעה יצורף תדפיס מאושר מרשם חברות כדין המורה על הון המניות המונפק והנפרע של התאגיד, הבעלויות בו, וכן רשימת השעבודים עליו, נכון למועד הסמוך ליום הגשת ההצעה.
- 6.13 במקרה שהמשתתף הוא שותפות רשומה:
- 6.13.1 על השותפות, או על כל אחד מהשותפים בשותפות לעמוד בתנאים המקדמיים כמפורט בסעיף 8 להלן.

- 6.13.2 יידרשו חתימות כל השותפים ביחד וכל אחד לחוד וכן יצורף פרוטוקול מאושר כנזכר בסעיף 6.12.1 לעיל לגבי החותמים על ההצעה.
- 6.14 על המשתתף במכרז לצרף ערבות כדין, על פי התנאים הקבועים במסמכי המכרז, להבטחת קיום התחייבויותיו והצעתו.
- 6.15 על המשתתף במכרז לעמוד בכל התנאים המקדמיים המפורטים בסעיף 8 להלן וכן, לצרף את כל האישורים ו/או המסמכים הנדרשים להוכחת עמידתו בתנאים המקדמיים, לרבות אישורי עו"ד ו/או רו"ח בדבר עמידתו בתנאים הנ"ל וכן, קבלה בדבר רכישת מסמכי המכרז.
- 6.16 ימצא המשתתף במסמכי המכרז סתירות, שגיאות, אי התאמות או שיהיה לו ספק כלשהו בקשר למובן המדויק של כל סעיף או פרט, עליו להודיע על כך למועצה אזורית לקייה בטלפון 054-7004949, לפני הגשת הצעתו.

8. תנאי סף ותנאים נוספים להשתתפות במכרז

- 7.1 על המציע לספק בתצהיר הוכחת ניסיון עדויות לניסיון עבר באספקת והתקנת 150 עמודי שילוט רחוב לפחות עבור כל אחת משתי רשויות מקומיות או תאגידים עירוניים עבורם עבד, ובין השנים 2015-2019.
- 7.2 על המציע לספק תצהיר להוכחת ניסיון באספקת והתקנת מתקנים מוארים להכוונת תנועה, נושאי פרסום חוצות ו/או מתקני פרסום חוצות מסוג בילבורד ו/או מרכזיות עסקים שהוצבו במרחב הציבורי של לפחות 2 רשויות מקומיות או תאגידים עירוניים במהלך 2015-2019.
- 7.3 היקף הפעילות הכספי השנתי של המשתתף במכרז, בהיקף של לפחות 1,000,000 ש"ח (מיליון שקלים חדשים) כולל מע"מ, לפחות, בין השנים 2015-2019.

9. תנאים נוספים להשתתפות במכרז

- 8.1 המשתתף הינו בעל רישיון עסק בתוקף כדין.
- 8.2 על המשתתף להמציא ערבות בנקאית כדין (להלן: "הערבות") על סך של 30,000 ש"ח (שלושים אלף שקלים חדשים כולל מע"מ), לפקודת מועצה מקומית לקייה, להבטחת ההצעה, בתוקף עד יום 31.12.20 בנוסח המצ"ב כנספת 1 למסמכי המכרז.
- 8.3 למשתתף כל האישורים הנדרשים לפי חוק עסקאות גופים ציבוריים (אכיפת ניהול חשבונות ותשלום חובות מס) - התשל"ו - 1976.
- 8.4 למשתתף אישורים כדין על ניהול ספרים וניכוי מס במקור.
- 8.5 המשתתף רכש את מסמכי המכרז.
- 8.6 המשתתף צירף המלצות המעידות על ניסיונו כאמור בסעיף 7.1.
- 8.7 הצהרת המציע בדבר ניסיון המציע – האישור יפרט את ניסיון המציע בביצוע עבודות נשוא המכרז, בין השנים 2015-2019. מצ"ב נוסח אישור המצורף כנספת מס' 8 למכרז.
- 8.8 המשתתף צירף אישור חתום על ידי רו"ח, כי היקף הכנסותיו היה כנדרש בסעיף 7.1.2. מצ"ב נוסח אישור המצורף כנספת מס' 8 למכרז.

10. תוקף ההצעה

- 9.1 הצעת המשתתף תהיה בתוקף במשך 90 יום מהגשת הצעתו.
- 9.2 המועצה תהיה רשאית לדרוש את הארכת תוקף ההצעה ב- 90 יום נוספים, בהודעה בכתב למשתתף, 14 יום לפני תום 90 יום כאמור בסעיף 9.1 לעיל.

11. מחויבות להצעה

- 10.1 כל משתתף במכרז יגיש, יחד עם מסמכי המכרז, טופס הצהרה בו הוא מאשר כי קרא ובחן בחינה זהירה את כל מסמכי המכרז וכי הגיש את הצעתו בהתאם לכך.
- 10.2 ההצהרה תינתן על גבי טופס הצהרת המשתתף המצורף **כנספת מס' 1** למכרז.

12. ערבות למכרז

- 11.1 כל משתתף במכרז חייב לצרף להצעתו ערבות בנקאית, כמפורט בסעיף 8.2 לעיל והכל על פי האמור להלן.
- 11.2 נוסח הערבות הבנקאית יהיה על פי נוסח טופס כתב הערבות, המצורף **כנספת מס' 2** למכרז.
- 11.3 כל ערבות הנזכרת במכרז זה ובנספחיו פירושה ערבות כדין.
- 11.4 תוקף הערבות יהיה עד יום 31.12.2020. המשתתף יהיה חייב להאריך את תוקפה של הערבות לתקופה נוספת של 90, על פי דרישת המועצה.
- 11.5 משתתף במכרז שלא יצרף את הערבות באופן הנדרש בסעיף זה, **הצעתו לא תדון כלל והיא תיפסל**.
- 11.6 משתתף במכרז שהצעתו לא זכתה - תוחזר לו הערבות שצירף לאחר מועד חתימת חוזה ההתקשרות עם המשתתף במכרז שהצעתו נקבעה כהצעה הזוכה על ידי המועצה (להלן: "החברה").
- 11.7 אם לא תחתום החברה על החוזה בנוסח המצורף כחלק ב' למכרז זה (להלן: "חוזה ההתקשרות"), במועד שייקבע ע"י המועצה, תהא המועצה רשאית לחלט את סכום הערבות שהפקידה לטובתה ולפעול כאמור בסעיף 13.6 להלן.

13. אופן הגשת ההצעות

- 12.1 המשתתף במכרז יגיש למועצה את כל מסמכי המכרז, בשני עותקים, עם הנספחים וההמלצות, במעטפה שהומצאו לו כשהיא סגורה היטב.
- 12.2 המשתתף לא יציין את שמו על גבי המעטפה.
- 12.3 המחירים בהצעת המחיר ינקבו בשקלים חדשים בלבד.
- 12.4 סכום הצעת המשתתף במכרז לא יכלול מע"מ.
- 12.5 **המציע מחויב להגיש מחירון חלפים מלא יחד עם הצעת המחיר. במקרה ולא יוגש מחירון חלפים הצעתו של המציע לא תדון כלל והיא תיפסל ולא תהא למציע שום טענה כלפי המועצה.**

- 12.6 הצעת המשתתף במכרז תהווה חלק בלתי נפרד מחוזה ההתקשרות, שיחתם בין הזוכה במכרז לבין המועצה.
- 12.7 הצעת המשתתף במכרז תכלול את כל המסמכים הבאים (להלן ולעיל: "מסמכי המכרז"), בשני עותקים, כשכל פרטיהם ממולאים והם חתומים, על פי הוראות מכרז זה:
- 12.7.1 מסמך הצהרת המשתתף במכרז, המצורף כנספת מס' 1 למכרז.
- 12.7.2 ערבות מכרז כדין בנוסח טופס כתב ערבות, המצורף כנספת מס' 2 למכרז.
- 12.7.3 מסמך הצהרה על מעמד משפטי, המצורף כנספת מס' 3 למכרז. במקרה של תאגיד או שותפות יצורף אישור מאת רשם החברות המעיד על שמו של המשתתף במכרז, הרכב בעלי מניות והרכב הדירקטוריון של המשתתף.
- 12.7.4 מסמך הצהרה בדבר קרבה משפחתית, המצורף כנספת מס' 4 למכרז.
- 12.7.5 מסמך חתום ע"י המשתתף במכרז בנוסח המצורף כנספת מס' 5 למכרז, תנאי מיוחד לאיסור העסקת עובדים זרים שלא כדין.
- 12.7.6 מסמך חתום ע"י המשתתף במכרז בנוסח המצורף כנספת מס' 6 למכרז, אישור על פי חוק עסקאות גופים ציבוריים;
- 12.7.7 טופס הצעת המחיר חתום ע"י המשתתף במכרז, בנוסח המצורף כנספת מס' 7 למכרז.
- 12.7.8 מסמך חתום המעיד על עמידה בתנאי הסף, סעיף 8 לפרק ב' למכרז, בנוסח המצורף כנספת מס' 8 למכרז.
- 12.7.9 אישור על ניהול ספרי חשבונות כחוק ו/או על פטור מניהולם.
- 12.7.10 אישור על ניכוי מס במקור.
- 12.7.11 חוזה ההתקשרות ונספחיו המצורפים כחלק ב' למסמכי המכרז, כולם חתומים ע"י המשתתף במכרז.
- 12.7.12 מעטפה עליה רשומים פרטי המכרז, לרבות מספר המכרז, ובתוכה יש להגיש את כל מסמכי המכרז.
- 12.7.13 כל יתר מסמכי המכרז, לרבות תשובות לשאלות הבהרה, כשהם חתומים בכל דף בידי מורשי החתימה מטעם המציע (בראשי תיבות), ונושאים את חותמת המציע.
- 12.7.14 מפרטים טכניים כנדרש בסעיף 13 להלן ובהתאם לנספח ג' להסכם ההתקשרות.
- 12.7.15 קבלה על רכישת מסמכי המכרז.

14. אופן הגשת מפרטים טכניים למתקנים

- 13.1 במסגרת הצעתו למכרז, יגיש כל משתתף במכרז את מפרט המתקנים המוצע, בכפוף לדרישות המפרט הטכני- **נספח ג'**.
- 13.2 המתקנים המוצעים יעמדו בהנחיות המחייבות למתקנים, **נספח ג'** להסכם ההתקשרות. למרות האמור לעיל, המועצה שומרת לעצמה הזכות שלא לפסול הצעות למתקנים שאינם עומדים בכל ההנחיות המחייבות לעיצוב המתקנים, ובלבד שעם ההכרזה על הצעה כזוה, יותאמו המתקנים המוצעים להנחיות הנספח במסגרת השינויים במתקנים.
- 13.3 להצעה יצורפו הדמיות צבעוניות לתיאור המתקנים או צילום של מתקנים קיימים
- 13.4 באם דגם המתקן המוצע אינו מוצב במקום אשר אושר ע"י מפקח מטעם המועצה ו/או לא הוצב במיקום המפורט ב**נספח ג' 2** להסכם ההתקשרות, שומרת המועצה את הזכות לדרוש מהמשתתף במכרז הקמת המתקן המוצע במקום אשר יבחר על ידה.
- 13.5 למועצה שמורה הזכות לדרוש התאמות ושינויים מחויבים בדגם הנבחר לאחר בחירת זוכה, לרבות אך לא רק, בחירת גוונים סופיים, שילוב לוגו המועצה במתקנים וכיו"ב.

15. תקינות ההצעה

- 14.1 על המשתתף במכרז לדאוג למילוי כל ההוראות המפורטות במסמכי המכרז. אי מילוי אחת או יותר מהדרישות עלול להביא לפסילת ההצעה.
- 14.2 המשתתפים אינם רשאים לתקן או להסתייג מכל סעיף או נוסח במסמכי המכרז, לרבות מסמכי החוזה ונספחיהם. כל שינוי, כאמור, עלול לגרום לפסילת ההצעה.
- 14.3 הצעות שיוגשו לאחר המועד האחרון להגשת ההצעות כאמור בסעיף 5 למכרז, לא תיפתחנה.
- 14.4 המועצה רשאית שלא להתחשב כלל בהצעה אשר לפי מיטב הערכה הינה בלתי סבירה.

16. בחירת ההצעה הזוכה

- 15.1 בחירת ההצעה הזוכה תתבצע על פי הצעתם הכספית של המשתתפים, על פי המשקלות המפורטים בנספח ההצעה הכספית, וזאת מבלי לגרוע מסמכות ועדת המכרזים לשנות את המשקלות לפני המועד להגשת הצעות, תוך פרסום הודעה על כך.
- 15.2 הצעת המחיר הינה סופית לביצוע מלוא העבודות מושא מסמכי המכרז. לא תשולם כל תוספת להצעת המחיר, לרבות הפרשי הצמדה כלשהם, למעט מע"מ כדין.
- 15.3 המזמין רשאי שלא לבחור באף אחת מן ההצעות, הכל לפי שיקול דעתו המוחלט והבלעדי. כן רשאי הוא להתנות את הזכייה בתנאים ללא חובת הנמקה וכן רשאי הוא לדרג מציע או מציעים נוספים, מלבד בחירת זוכה, ולקבוע כי במקרה שזוכה לא יעמוד בתנאי כלשהו, יבוא במקומו המציע שדורג אחריו.

- 15.4 ועדת המכרזים תהיה רשאית אף לבטל את המכרז ו/או להוציא מכרז חדש תחתיו, ובכל מקרה לא תהא למי מהמציעים כל טענה ו/או תביעה בקשר עם החלטתה של הועדה, באשר תהיה.
- 15.5 ועדת המכרזים תהא רשאית שלא לדון בהצעה ו/או לפסלה אם יש לה יסוד סביר לחשש כי המציע פעל בחוסר תום לב ו/או שלא בדרך מקובלת בכל הנוגע להליכי המכרז, או שכוונתו הייתה להוליך שולל את הועדה על ידי שגיאות שנעשו במתכוון ו/או שהצעתו מבוססת על הבנה מוטעית של נושא המכרז ו/או במידה והמחירים שצוינו בהצעתו אינם סבירים.

17. הודעה על הזכייה וההתקשרות

- 17.1 בחירת ההצעה הזוכה תתבצע על פי הצעתם הכספית של המשתתפים.
- 17.2 הצעות המשתתפים, תובאנה בפני ועדת המכרזים של המועצה, אשר תמליץ על ההצעות הזוכות במכרז.
- 17.3 הצעות המחיר הינה סופית לביצוע מלוא העבודות מושא מסמכי המכרז. לא תשולם כל תוספת להצעת המחיר, לרבות הפרשי הצמדה כלשהם, למעט מע"מ כדין.
- 17.4 המועצה תמסור לכל משתתף שהגיש הצעה במכרז הודעה בכתב על החלטת הועדה.
- 17.5 בין החברה לבין המועצה ייחתם חוזה ההתקשרות (חלק ב' למסמך זה), בשינויים המחויבים, אם יהיו כאלה כתוצאה מהחלטת המועצה.
- 17.6 תוך שבעה ימי עסקים מרגע קבלת הודעה בדבר מוכנות חוזה ההתקשרות לחתימה, ייחתם חוזה ההתקשרות על נספחיו בין החברה לבין המועצה.
- 17.7 היה והחברה לא תעמוד בהתחייבויותיה בסעיפים 16.3 ו- 16.4 לעיל, תהא המועצה רשאית לבטל את הזכייה במכרז בהודעה בכתב לחברה, החל מן התאריך שייקבע על ידי המועצה בהודעה זו.
- 17.8 במקרה שמשותף, לרבות החברה, יחזור בו מהצעתו או מכל חלק ממנה ו/או יפר אחת מהתחייבויותיו על פי תנאי המכרז ו/או תנאי החוזה ו/או יסרב למלא או לא יעמוד במילוי התחייבויותיו בהתאם להצעה, המועצה תהא זכאית במקרה כגון זה לפעול על פי שיקול דעתה המוחלט, לרבות התקשרות עם כל משותף אחר ככל שתמצא לנכון. כן תהא המועצה רשאית לחלט את הערבות הבנקאית כולה לטובתה, כפיצויים מוסכמים מראש, וסכום הערבות הנ"ל יחשב לקניינה הגמור והמוחלט של המועצה. אין באמור לעיל, כדי לגרוע או לפגוע, בזכות מזכויותיה של המועצה על פי מכרז זה ו/או על פי כל דין.

הצהרת המשתתף במכרז**פרטי המכרז:**

שם המכרז: אספקת והתקנת עמודי שילוט רחוב ושילטי פרסום חוצות במועצה מקומית לקייה.

מספר המכרז: 19/2020.

אנו החתומים מטה, לאחר שקראנו בעיון ובחנו בחינה זהירה את כל מסמכי המכרז, מצהירים ומתחייבים בזה כדלקמן:

א. אנו מצהירים בזה, כי הבנו את כל האמור במסמכי המכרז והגשנו את הצעתנו בהתאם, כי אנו מסכימים לכל האמור במסמכי המכרז ולא נציג תביעות או דרישות המבוססות על אי ידיעה ו/או אי הבנה, ואנו מוותרים מראש על טענות כאמור.

ב. אנו מצהירים, כי אנו עומדים בכל התנאים הנדרשים מהמשתתפים במכרז, כי הצעתנו זו עונה על כל הדרישות שבמסמכי המכרז וכי אנו מקבלים על עצמנו לבצע את ההתקשרות, בהתאם לתנאים המפורטים במכרז ובהסכם ההתקשרות ונספחיו.

ג. אנו מצהירים בזה, כי הצעה זו מוגשת ללא כל קשר או תיאום עם משתתפים אחרים.

ד. הצעתנו זו היא בלתי חוזרת ואינה ניתנת לביטול או לשינוי ותהא תקפה במשך 90 ימים או לתקופה נוספת, של 90 ימים, על פי דרישת המועצה כאמור במסמכי המכרז.

ה. להבטחת קיום הצעתנו אנו מוסרים ערבות בתוקף ובסכום הנקובים במסמכי המכרז.

ו. אם תתקבל הצעתנו אנו מתחייבים, כי בתוך 7 (שבעה) ימי עסקים מיום הודעתכם נחתום על מסמכי חוזה ההתקשרות.

ז. אם מסיבה כל שהיא לא נעמוד בהתחייבויותינו, אנו מסכימים שאת הערבות, שצרפנו למכרז, כולה או מקצתה, תחלטו כפיצויים מוסכמים וקבועים מראש.

ח. אנו מסכימים, כי הצעתנו היא בגדר המטרות והסמכויות הקבועות במסמכי התאגיד בשמו מוגשת ההצעה, כי אנו זכאים לחתום בשם התאגיד על הצעה זו, וכי אין כל מניעה על פי כל דין או הסכם לחתימתנו על הצעה זו.

ט. אנו מצרפים להצעתנו את המסמכים והאישורים הנדרשים על פי מסמכי המכרז.

י. פרטי המשתתף במכרז:

שם המשתתף: _____
 כתובת: _____
 טלפון: _____
 שם איש קשר: _____
 תאריך: _____
 חתימה וחותמת: _____

אישור עו"ד בעל רישיון עריכת דין בישראל

אני הח"מ, עו"ד _____ מרחוב _____ מאשר בזאת כי ביום _____, הופיעה לפני מר/גב' _____, שזיהה/תה עצמו/ה לפי תעודת זהות מס' _____ / המוכר/ת לי אישית, וחתם/מה על הצהרת/ה לעיל לאחר שהזהרתי אותו/ה, כי עליו/ה להצהיר את האמת, וכי יהא/תהא צפוי/יה לכל העונשים הקבועים בחוק, אם לא יעשה/תעשה כן.

 עו"ד ,

**נוסח ערבות בנקאית
להשתתפות במכרז**

תאריך: _____

לכבוד

מועצה מקומית לקייה

הנדון: כתב ערבות מס' _____

על פי בקשת _____ (להלן: "המבקש"), בקשר למכרז מס' 19/2020, לרכש, התקנה והקמה ותחזוקה של עמודי שילוט רחוב ומתקני פרסום חוצות בלקייה, הננו ערבים בזאת כלפיכם לשלם לכם כל סכום עד לסך השווה ל- 30,000 ש"ח (שלושים אלף שקלים חדשים).

סכום הערבות ישולם לכם על ידינו תוך 7 ימים מעת הגיע אלינו דרישתכם הראשונה בכתב, לרבות באמצעות הדואר האלקטרוני, חתומה ע"י מועצת לקייה, וזאת ללא כל תנאי ומבלי להטיל עליכם כל חובה להוכיח או לנמק את דרישתכם ומבלי שתהיו חייבים לדרוש תחילה את סכום הערבות מאת המבקש.

לדרישתכם הנ"ל עליכם לצרף כתב ערבות זה או העתקו (במידה שיועבר אלינו באמצעות הדואר האלקטרוני).

תוקף ערבותנו זה יהיה עד ליום 31.12.2020 כולל, וכל דרישה על פיה צריכה להימסר לנו לא יאוחר מהמועד הנ"ל. לאחר מועד זה תהיה ערבותנו זו בטלה ומבוטלת, אלא אם הוארכה על ידינו.

ערבותנו זו אינה ניתנת להסבה או להעברה בכל צורה שהיא.

בכבוד רב,

בנק _____

סניף _____

נספח מס' 3הצהרה על מעמד משפטי

על המשתתף במכרז לציין במדויק את מעמדו המשפטי, בטבלאות שלהלן:

ב. פרטים כלליים

א. מעמד משפטי

שם: _____
 (יש לצרף תדפיס מרשם החברות לשם המשתתף)

כתובת _____

טלפון _____

מספר עוסק מורשה _____

מספר החברה ברשם החברות _____

חברה
 (יש למלא טבלאות ב, ג)

שותפות **רשומה**
 (יש למלא טבלאות ב, ג, ד)

ג. שמות בעלי זכות החתימה (חברה בע"מ או שותפות רשומה)

מספר זהות	שם משפחה	שם פרטי	דוגמת חתימה

ד. שמות השותפים (שותפות או שותפות רשומה)

מספר זהות	שם משפחה	שם פרטי	דוגמת חתימה

דוגמת חותמת

אנו, החתומים מטה, מאשרים בזאת, כי הפרטים שמסרנו על מעמדנו המשפטי בטופס זה מדויקים ועדכניים.

שם פרטי _____ שם משפחה _____
 תאריך _____ חתימה _____

נספח מס' 4**הצהרה בדבר קרבה משפחתית לעובד או לחבר המועצה**

א. מועצה מקומית לקייה מביאה בזאת לידיעת כל מציע את הוראות הסעיפים הבאים:

1. סעיף 122א' (א) לפקודת העיריות קובע כדלקמן:

"(א) חבר מועצה, קרובו, סוכנו או שותפו, או תאגיד שיש לאחד מהאמורים חלק העולה על עשרה אחוזים בהונו או ברווחיו, או שאחד מהם מנהל או עובד אחראי בו, לא יהיה צד לחוזה או לעסקה עם המועצה. לענין זה "קרוב" – בן זוג, הורה, בן או בת, אח או אחות."

הוראה זוהי קיימת גם בכלל 12 של הכללים למניעת ניגוד עניינים של נבחרי הציבור ברשויות המקומיות (י.פ. תשמ"ד עמ' 3114).
2. סעיף 174 לפקודת העיריות קובע כי פקיד או עובד מועצה לא יהיה נוגע מעוניין במישרין או בעקיפין, על ידי עצמו או על ידי בן זוגו או שותפו או סוכנו בשום חוזה שנעשה עם המועצה ובשום עבודה המבוצעת למענה.
- ב. בהתאם לכך הנך מתבקש להודיע בהצהרה שבסמך אם יש או אין לך קרבה משפחתית, לפי ההגדות דלעיל, עם חבר מועצה כלשהו, או עם עובד מועצה.
- ג. הצהרה זו הינה חלק בלתי נפרד ממסמכי המכרז.
- ד. אין באמור לעיל כדי לגרוע מהוראות כל דין בכלל ובפרט מהוראות סעיף 122א' (3) לפקודת העיריות, לפיהן מועצת המועצה ברוב של 2/3 מחבריה ובאישור שר הפנים רשאית להתיר התקשרות לפי סעיף 122א' (א) הנ"ל ובלבד שהאישור ותנאיו פורסמו ברשומות.

הצהרה

אני הח"מ _____ המעוניין להשתתף במכרז שפורסם על-ידי מועצת לקייה, מצהיר ומתחייב בזאת כדלקמן:

1. קראתי את האמור לעיל והנני מצהיר:
 - (א) בין חברי מועצת לקייה אין לי: בן זוג, הורה, בן או בת, אח או אחות ואף לא סוכן או שותף.
 - (ב) בתאגיד שבשליטתי ואשר באמצעותו הגשתי את הצעתי, אין לאחד מאלה המוגדרים במונח "קרוב" כאמור לעיל חלק העולה על 10 אחוזים בהון או ברווחים, ואין אחד מהמנויים לעיל מכהן בו כמנהל או עובד אחראי.
 - (ג) אין לי בן-זוג, שותף או סוכן העובד במועצה.
 2. ידוע לי כי ועדת המכרזים של המועצה תהיה רשאית לפסול את הצעתי אם יש לי קרבה משפחתית כאמור לעיל, או אם מסרתי הצהרה לא נכונה.
 3. אני מצהיר בזאת כי הפרטים שמסרתי לעיל הינם נכונים ומלאים, והאמור בהצהרה זו הינו אמת.
- ולראיה באתי על החתום:

שם המציע: _____ חתימת המציע: _____ תאריך: _____

נספח מס' 5**העסקת עובדים זרים (איסור העסקה שלא כדין והבטחת תנאים מוגנים) התשנ"א****וחוק שכר מינימום תיקון מס' 3,****והעדר הרשעה בעבירה שיש עימה קלון**

- א. הצהרה של המציע, כי לא הורשע בעבירה לפי חוק עובדים זרים (איסור העסקה שלא כדין והבטחת תנאים מוגנים), התשנ"א-1991, לאחר ה-31 באוקטובר 2002; ובמידה והורשע פעם אחת, יציין המציע בהצהרתו את מועד ההרשעה; במקרה שהורשע כאמור, לא תתקשר המועצה, עמו, או אם תאגיד הקשור עמו במישרין, במשך שנה אחת מיום שניתן פסק דין חלוט המרשיע אותו כאמור, ואם הורשע יותר מפעם אחת - במשך שלוש שנים מיום שהורשע לאחרונה.
- ב. הצהרה של המציע, כי לא הורשע בעבירה לפי חוק שכר המינימום (תיקון מספר 3), התשס"ב-2002; במידה והורשע פעם אחת, יציין המציע בהצהרתו, את מועד ההרשעה; במקרה שהורשע כאמור, לא תתקשר המועצה, עמו, או אם תאגיד הקשור עמו במישרין, במשך שנה אחת מיום שניתן פסק דין חלוט המרשיע אותו כאמור, ואם הורשע יותר מפעם אחת - במשך שלוש שנים מיום שהורשע לאחרונה.
- ג. הצהרה של המציע בדבר העדר הרשעה בעבירה שיש עמה קלון ו/או בעבירה שעניינה אי העברת ניכויים, אי דיווח לרשויות המס, אי מתן קבלות רשמיות וכד', זולת אם חלפה תקופת ההתיישנות, לפי חוק המרשם הפלילי ותקנות חשבים, התשמ"א – 1981. היה והמעוניין להשתתף במכרז הינו תאגיד – היעדר הרשעה כאמור גם לגבי בעלי השליטה בו ומנהליו הרשומים ומנהליו בפועל.
- ד. ע"פ תיקון לחוק עסקאות גופים ציבוריים (אכיפת ניהול חשבונות ותשלום חובות מס ושכר מינימום והעסקת עובדים זרים כדין) התשל"ו 1976-, בדבר אי התקשרות עם קבלן אשר הורשע לפי חוק שכר מינימום ולפי חוק עובדים זרים.
- ה. המציע מצהיר כי לא הורשע בעבירה (לאחר 31.10.02) לפי חוק עובדים זרים (איסור העסקה שלא כדין והבטחת תנאים מוגנים) התשנ"א 1991-, ולפי חוק שכר מינימום (תיקון מס' 3) התשס"ב 2002 -.
- ו. באם הורשע, יציין המציע את מועד הרשעתו. באם הורשע המציע ביותר מפעם אחת, יציין המציע את כל מועדי הרשעתו.
- ז. המציע יודע כי לא תתקשר המועצה עם המציע שהורשע בעברות הנ"ל במשך שנה אחת מיום שניתן פסק דין חלוט, המרשיע אותו כאמור, ובאם הורשע יותר מפעם אחת- במשך שלוש שנים מיום שהורשע לאחרונה.

מציע שלא יענה על כל התנאים המתאימים כמבוקש, תפסל הצעתו.

הצהרה

הריני מצהיר בזאת, כי התיקון לחוק המפורט לעיל, הובא לידיעתי ואני עומד בתנאים הנ"ל.

הריני מצהיר בזאת שהורשעתי בתאריכים הבאים: _____

שם מלא _____ חתימה וחותמת _____ תאריך _____

נספח מס' 6**אישור לפי חוק עסקאות גופים ציבוריים****(אכיפת ניהול חשבונות ותשלום חובות מס ושכר מינימום, והעסקת עובדים זרים כדין),****התשל"ו - 1976****לכבוד:
מועצה מקומית לקיה****תצהיר לפי חוק עסקאות גופים ציבוריים, התשל"ו - 1976**

אני הח"מ, _____, נושא/ת תעודת זהות מס' _____ מכתובת _____, לאחר שהוזהרתי כי עלי לומר אמת וכי אהיה צפוי/ה לעונשים הקבועים בחוק אם לא אעשה כן, מצהיר/ה בזאת כדלקמן:

1. הנני עושה תצהיר זה בהתאם לחוק עסקאות גופים ציבוריים, התשל"ו - 1976 (להלן: "חוק עסקאות גופים ציבוריים"), כחלק מהצעה במכרז פומבי מס' 14/2020 של המועצה המקומית לקיה. למונחים המפורטים בתצהיר זה תהא המשמעות הנתונה להם בחוק עסקאות גופים ציבוריים.

2. אני משמש בתפקיד _____ אצל המציעה ומוסמך להצהיר מטעמה.

3. עד למועד ההתקשרות המציעה ובעלי זיקה אליה, כהגדרתם בחוק עסקאות גופים ציבוריים, לא הורשעו ביותר משתי עבירות לפי חוק שכר מינימום, התשמ"ז - 1987 (להלן: "חוק שכר מינימום") ו/או לפי חוק עובדים זרים (איסור העסקה שלא כדין והבטחת תנאים הוגנים), התשנ"א - 1991 (להלן: "חוק עובדים זרים").

4. לחילופין, אם המציעה ובעלי זיקה אליי הורשעו ביותר משתי עבירות על חוק שכר מינימום ו/או חוק עובדים זרים - במועד הגשת ההצעה במכרז חלפה שנה אחת לפחות ממועד ההרשעה האחרונה.

5. הנני מצהיר/ה כי זהו שמי, זו חתימתי ותוכן תצהירי אמת.

חתימת המצהיר

תאריך

אישור

אני הח"מ עו"ד _____ מאשר/ת בזאת כי ביום _____ הופיע/ה בפני במשרדי ברחוב _____ מר/גב' _____ אשר זיהה/זיהתה עצמו/עצמה באמצעות ת.ז. מס' _____, ולאחר שהוזהרתי/יה כי עליו/עליה להצהיר אמת וכי יהיה/תהיה צפוי/ה לעונשים הקבועים בחוק אם לא יעשה/תעשה כן, אישר/ה את נכונות תצהירו/ה דלעיל וחתם/מה עליו בפני.

חתימה וחותמת עו"ד

נספח מס' 7הצעת המשתתף

- א. הצעתנו הכספית מתייחסת לאספקה והתקנה של כלל קבוצות המתקנים הבאים :
- שמות רחובות
 - שלטי מספרי בתים
 - מכווני תנועה מוארים
 - בילבורדים
 - מרכזיות עסקים
- ב. המחיר כולל את כל העבודות והשירותים לאספקה של כלל המתקנים הרלוונטיים להצעה, ובנוסף שכבת GIS או שכבת my maps של גוגל של כלל המתקנים שהותקנו ע"י הזכיין.
- ג. המחיר כולל את אספקת והתקנת המתקנים הרלוונטיים להצעה כולל כל האישורים הרלוונטיים המופיעים במפרט הטכני- **נספח מס' 3** להסכם ההתקשרות.
- ד. המחיר כולל שירות שעל המציע לספק, הכולל את תקופת התחזוקה והאחריות לאחר העבודות, בכפוף למתואר בסעיפי החוזה הרלוונטיים.
- ה. למחירים הר"מ, יתווסף מע"מ בשיעורו כדין.
- ו. הצעות המחיר לאספקה, התקנה ושירות של המתקנים השונים תוצג בתבנית הבאה :

מס"ד	מתקן	כמות	מחיר מקס'	מחיר מוצע	סה"כ
1	עמוד שילוט רחוב שלט אחד	90	2,250		
2	עמוד שילוט רחוב שני שלטים	40	3,000		
3	לוחית מספר בית	1750	30	30	
4	התקנת לוחית מספר בית	1750	15	15	
	סה"כ לקבוצה א'		401250		A
1	מכווני תנועה מוארים	15	12,500		
2	בילבורדים	5	25,000		
3	מרכזיות שילוט לעסקים	3	17,500		
	סה"כ לקבוצה ב'		365,000		B

*על הקבלן למלא את המחיר המוצע לכל אחד מסוגי המתקנים, בנוסף לתיבות A ו-B.

*יש לצרף מחירון חלפים מלא להצעת המחיר

ה. קביעת ההצעה הזוכה :

ההצעה הזוכה הכוללת, תהיה ההצעה בה הסכום בתיבות A+B יהיה נמוך ביותר.

שם המשתתף:

כתובת המשתתף:

טלפון של המשתתף:

חתימת וחותמת המשתתף:

נספח מס' 8**נוסח תצהיר להוכחת עמידה בתנאי הסף- סעיף 8 לפרק ב' למכרז**

1. אני הח"מ, _____, מס' זיהוי _____, _____, לאחר שהוזהרתי, כי עלי לומר את האמת וכי אם לא אעשה כן, אהיה צפוי/ה לעונשים הקבועים בחוק, מצהיר/ה בזה כדלקמן:
2. הכנסות _____, פעילותי העסקית, הינה 1,000,000 ₪ (מיליון שקלים חדשים) לפחות, לא כולל מע"מ, בין השנים 2015-2019.
3. להלן טבלה בה מפורטות ההתקשרויות להוכחת עמידה במפורט בפרק ב' למכרז (הוכחת ניסיון):

שנים	שם הגוף/גופים עימו קיימת התקשרות/יות	פרטי נציג הגוף/גופים עימו קיימת התקשרות/יות (טלפון, כתובת דוא"ל)	סוג וכמות המתקנים הכלול בהתקשרות/יות	הערות

4. זה שמי, זו חתימתי ותוכן תצהירי לעיל, אמת.

שם וחתימת המצהיר

אישור עו"ד בעל רשיון עריכת דין בישראל:

אני הח"מ _____, עו"ד, מאשר/ת בזה, כי ביום _____ הופיעה בפני _____ מס' זיהוי _____, אשר הוכח לי כי הינו/הינה מורשה חתימה ב _____, ולאחר שהוזהרתי אות/ה כי עליו/ה לומר את האמת וכי יהיה/תהיה צפוי/ה לעונשים הקבועים בחוק אם לא יעשה/תעשה כן, אישר/ה את נכונות הצהרתו/ה דלעיל וחתם/מה עליה בפני.

חתימת וחתימת עו"ד

אישור רו"ח (cpa):

אני הח"מ _____, רו"ח, לאחר שבחנתי את הדו"חות הכספיים הרלוונטיים של _____, מאשר/ת בזה את נכונות ההצהרה המפורטת בסעיף 2 לתצהיר.

חתימת וחותמת רו"ח

חלק ב'ה ס כ ס

שנערך ונחתם ביום _____

בין: מועצה מקומית לקייה

(שתקרא להלן: "המועצה")

מצד אחד

לבין: _____

(שיקרא להלן: "הקבלן")

מצד שני

הואיל: והמועצה ביקשה לקבל הצעות בדבר, אספקת והתקנת עמודי שמות רחובות, מספרי בתים, מכווני תנועה מוארים, בילבורדים ומרכזיות שילוט לעסקים בתחום המועצה הכל כמפורט במפרט הטכני המצורף **נספח ג' להסכם התקשרות** זה ובהצעת המחיר (כל הנ"ל יקרא להלן: "השירותים" ו/או "העבודות");

והואיל: והקבלן הגיש הצעה, והצעתו התקבלה על ידי המועצה;

והואיל: והקבלן הצהיר כי הוא מעוניין לבצע את העבודות, ויש לו המיומנות המקצועית, הכלים המתאימים, האמצעים הכספיים הטכניים וכוח האדם, הכל בהתאם לתנאי הסכם זה ולנספחיו ובמועדים המתחייבים ממנו;

והואיל: והצדדים מעוניינים לקבוע את תנאי ועניינים נוספים הכל כמפורט בהסכם זה ובכל נספחיו בין שצורפו להסכם ולמסמכי ההזמנה ובין שיצורפו בעתיד;

אי לכך הוצהר הותנה והוסכם בין הצדדים כדלהלן:**1. מבוא וכותרות**

- 1.1 המבוא להסכם זה מהווה חלק בלתי נפרד הימנו.
- 1.2 כותרות הסעיפים בהסכם זה נועדו לנוחיות הקורא בלבד ואין לייחס להן משמעות פרשנית כלשהי.
- 1.3 הנספחים להסכם, לרבות הצעת הקבלן, המסמכים המצורפים לה ותנאי המכרז מהווים חלק בלתי נפרד ממנו.
- 1.4 הנספחים הבאים להסכם זה יחשבו אף הם כחלק בלתי נפרד ממנו:
 - נספח ג'** - מפרט טכני לעמודי שילוט רחוב, שלטי מספור בתים ושלטי פרסום חוצות
 - נספח ג'1-** נספח המיקומים וריכוז כמויות.

2. הגדרות

2.1 למונחים הבאים בהסכם, יהיו ההגדרות כדלקמן:

"המפקח"	מי שמונה על ידי ראש המועצה לתפקיד זה בכל הכרוך בקשר עם הקבלן ובתאומים עמו לשם אספקת הציוד, עבודות התקנתו, תחזוקתו וכיוצא בזה ובכל הנוגע והקשור להתחייבויות הקבלן על פי חוזה זה.
"המהנדס"	מהנדס המועצה או מי שהוסמך על ידו.
"העבודה"	הציוד המוזמן ע"י המועצה מהקבלן על פי תנאי ההזמנה, המפרט הטכני, והצעת המחיר, עבודת ההתקנה בשטח בכפוף לכלל האישורים ויתר התנאים וההוראות בחוזה זה ובמסמכים המצורפים, לרבות מתן אחריות ושירות בת 24 חודשים.
"המועצה"	מועצה מקומית לקייה או מי מטעמה.
"המתקנים"	עמודי שילוט רחוב, מכווני תנועה מוארים, בילבורדים ומרכזיות עסקים אשר יסופקו ע"י הקבלן עפ"י הוראות הסכם זה על נספחיו.
"מדד הבסיס"	מדד המחירים לצרכן המתפרסם ע"י הלשכה המרכזית לסטטיסטיקה. מדד הבסיס להסכם התקשרות זה יהיה מדד חודש [] שהתפרסם ביום [].

3. הצהרות הקבלן והתחייבויותיו

הקבלן מצהיר בזאת כי:

- 3.1 לפני הגשת הצעתו, ביקר בכל האתרים המיועדים לביצוע העבודות, בחן אותם ומצא כי יש לו היכולת והכישורים לבצע את העבודות ברמה גבוהה, בהתאם להסכם ולנספחיו ובהתאם למסמכי המכרז, לרבות המפרט וכי ידועים לו כל הנתונים הפיסיים של האתרים ודרכי הגישה אליהם וכי השיג את כל המידע הדרוש לו העשוי להשפיע על הצעתו.
- 3.2 למלא אחר הוראות המועצה, תוך שיתוף פעולה עם כל הגורמים הנוגעים בדבר, בכל הקשור לאספקת, הצבת, התקנת, ותחזוקת המתקנים, לרבות בקשר לטיבן ולאיכותן.
- 3.3 בדק את היתרי הבניה הנוגעים לביצוע העבודות ומצא כי יוכל לפעול בהתאם להם ללא חריגות ולבצע את העבודות בהתאמה מלאה להיתרים.
- 3.4 הקבלן מתחייב להתחיל בעבודות התקנת המתקנים תוך 10 ימים ממועד קבלת הוראה מהמועצה ולסיים את עבודות ההתקנה במועדים שנקבעו בסעיף 7 לחוזה זה.
- 3.5 על הקבלן לספק עד חודש מסיום עבודות התקנת המתקנים, שכבת GIS או שכבת my maps של גוגל הכוללת את כלל המתקנים שותקנו על ידו במסגרת מכרז זה ולמסור אותה למועצה.
- 3.6 הקבלן יבצע את כל עבודות הבינוי הדרושות להתקנת המתקנים, וכן ידאג על חשבונו לפנות את חומרי ההריסות, עודפי חומרים, עפר וכיו"ב, אל מחוץ לאתרי ההתקנה לאתרים מורשים ולהחזיר את הסביבה לקדמותה.
- 3.7 לספק על חשבונו, שמירה, גידור, ושאר אמצעי בטיחות באתר העבודות כנדרש על פי כל דין, נוהג או הוראה מחייבת של רשות מוסמכת בעניין זה.
- 3.8 לתאם באחריותו הבלעדית, ועל חשבונו, ביצוע העבודות עם הרשויות המוסמכות ולקבל את הנחיותיהן ואישורן.

- 3.9 העבודות יבוצעו על פי תקנים ישראלים ככל שקיימים, ובמקום שאינם קיימים על פי תקנים מקצועיים גבוהים, כפי שיאושרו על ידי המפקח.
- 3.10 לבצע את כל הנדרש בהסכם זה, תוך מילוי מדויק ומלא של התנאים והדרישות המצוינים במפרט ובכתב הכמויות, הכוללים את הדרישות המינימאליות בקשר לביצוע העבודות. על הקבלן לבצע את העבודה בעזרת בעלי מקצוע מומחים ומיומנים לעבודות.
- 3.11 העבודות יבוצעו רק עם קבלת אישור המועצה על פי נהליה, ואישור כל גורם נדרש נוסף, אשר יושגו ע"י הקבלן ועל חשבונו.
- 3.12 באתרי העבודה תוך שמירה על כל כללי הבטיחות בעבודה לעובדיו ולכלל הציבור.
- 3.13 לבצע את העבודות בשלמות, ללא חריגה מהאמור בהסכם זה, בהתאם ללוח הזמנים שאושר על ידי המפקח, לתוכניות העבודה ולסדר העבודה, או סדרי עדיפויות, כפי שייקבעו על ידי המפקח. לא יתקבלו טיעונים מטעם הקבלן שטיב עבודתו פגום, או שמשך עבודתו יתארך בגלל מילוי דרישות המפרט והתוכניות ו/או המפקח ו/או בגלל תכנון לא מתאים ו/או לא מקצועי.
- 3.14 לעשות שימוש לשם ביצוע העבודה, בציוד המתאים, המיועד והדרוש לביצוע מושלם, יעיל ונכון של העבודות והעומד בדרישות כל תקני הבניה.
- 3.15 למצוא מקום מתאים לאחסנת חומרים, כלים וציוד וזאת בתאום ובאישור המפקח, עלויות האחסון, השמירה וההובלות יהיו על חשבון הקבלן.
- 3.16 למנות על חשבונו מנהל עבודה כללי (בעל תעודת הסמכה בת תוקף מטעם משרד העבודה לניהול אתרי בניה), המנוסה בעבודות מהסוג הנדרש בהסכם זה. מנהל העבודה ייחשב כבא כוח הקבלן וכל הוראה שתינתן לו על ידי המפקח, תיחשב כאילו ניתנה לקבלן. במקרה שמנהל העבודה האמור לא יתאים לתפקידו לפי דעת המפקח, על הקבלן לאחר שקיבל הודעה בכתב מהמפקח-להרחיק את מנהל העבודה מהעבודות ועל הקבלן יהיה למנות מישהו אחר במקומו אשר יאושר על ידי המפקח מראש.
- 3.17 עם סיום שלב ביצוע העבודות, יודיע הקבלן על כך למפקח ולמהנדס ויזימנם לבדוק את העבודות. נדרש הקבלן לבצע תיקונים ו/או שינויים ו/או תוספות בעבודות הבינוי וההתקנה, יבצעם על חשבונו מיד, על פי הוראות המפקח.
- 3.18 בוצעו העבודות על ידי הקבלן לשביעות רצון המפקח ייתן לקבלן אישור על כך ומאותו מועד ואילך, יהיו המתקנים שהתקין רכוש המועצה.
- 3.19 אין באישור המפקח ו/או בפסילת עבודות על ידי המפקח, כדי לשחרר את הקבלן מאחריותו הבלעדית לביצוע העבודות ולטיב העבודות ו/או לטיב המתקנים ו/או החומרים ו/או כדי לשחררו מהתחייבות כלשהי מהתחייבויותיו על פי הסכם זה ו/או כדי להטיל על המפקח ו/או המועצה אחריות כלשהי.
- 3.20 הקבלן יהא אחראי לתקינותם של המתקנים, לטיב ההתקנה ולטיב החומרים והחלקים שסופקו על ידו, במשך עשרים וארבעה (24) חודשים ממועד התקנת המתקנים.
- 3.21 הקבלן מתחייב שלא להעסיק בעבודות הכרוכות בביצוע חוזה זה במישרין ו/או בעקיפין עובדים זרים, למעט עובדים זרים שהם תושבי האוטונומיה ביהודה ושומרון וחבל עזה שברשותם היתר תעסוקה תקף משירות התעסוקה לעבוד בישראל ועליהם חל פרק ו' לחוק יישום ההסכם בדבר רצועת עזה ואזור יריחו (הסדרים כלכליים והוראות שונות) (תיקוני חקיקה), תשנ"ה-1994.
- 3.22 הפרת תנאי זה תהווה הפרה יסודית של החוזה.

4. חיבור לחשמל

- 4.1 ככל שיידרש חיבור חשמל באתר העבודות יהא על הקבלן לדאוג למקור חשמל על חשבון ובאחריותו בתיאום עם מחלקת ההנדסה ברשות המקומית.
- 4.2 התקנת מכווני התנועה תכלול חיבורם למקור הזנה חשמלי על פי הוראות והנחיות המועצה ובהתאם לנהליה, ובכפוף לאישורים הכורכים ולחוק החשמל ולהנחיות מתוקפו. חיבור מכווני התנועה לחשמל ייעשה ע"י חשמלאי מוסמך מטעם הקבלן ועל חשבון הקבלן ויהווה חלק מהשלמת התקנת כלל המתקנים.

5. תפקידו של המפקח

ההוראות הבאות יחולו הן בתקופת ביצוע העבודות והן לאחריהן :

- 5.1 המועצה תמנה מפקח מטעמה, אשר יפקח על ביצוע העבודות על ידי הקבלן, טיבן וטיב החומרים, לרבות אספקת המתקנים, טיבם, ותחזוקתם.
- 5.2 מבלי לגרוע מן האמור בסעיף 5.1 לעיל, יהא המפקח רשאי ומוסמך להורות לקבלן כל הוראה באשר לאופן ביצוע העבודות טיבן ומועדי הביצוע, לרבות באשר לאופן האספקה, ההפעלה, התפעול והתחזוקה של הציוד ובאשר לרמת המיומנות של עובדי הקבלן והכל לפי שיקול דעתו הבלעדי של המפקח.
- 5.3 הקבלן מקבל על עצמו מראש את הוראותיו ואת החלטותיו של המפקח, כל עוד אינן מנוגדות לאמור בהסכם זה ו/או אינן בלתי סבירות.
- 5.4 הקבלן יעמיד על חשבון, לרשות המפקח את כל העובדים הדרושים, הכלים והמכשירים הנחוצים בשביל בחינת העבודות ובדיקת המתקנים.
- 5.5 המפקח רשאי לדרוש מהקבלן תיקון, שינוי והריסה של עבודות אשר לא בוצעו בהתאם לתוכנית או להוראותיו וכן הפסקת השימוש בכל מוצר, ציוד, חומר או כלי עבודה הנראים לו כבלתי מתאימים והחלפתם במתאימים, והקבלן יהיה חייב לבצע על חשבון את הוראות המפקח תוך התקופה שתקבע על ידי המפקח.
- 5.6 אין לראות באיזה מהכוחות, הסמכויות וההרשאות הנתונות למפקח על פי הסכם זה אלא אמצעי נוסף להבטיח כי הקבלן יקיים את חיוביו על פי הסכם זה ופיקוחו או אי פיקוחו של המפקח מכוח האמור לעיל, לא ישחרר את הקבלן מאיזה מהתחייבויותיו כלפי המועצה למילוי ההוראות של הסכם זה, לרבות בנוגע לטיב העבודות וטיב המתקנים שיסופקו על ידו ולא יטיל על המועצה אחריות למעשה הקבלן.
- 5.7 למען הסר ספק, לא תשולם כל תוספת עבור עבודות שיבוצעו על פי הוראות המפקח.
- 5.8 ידוע לקבלן כי אי עמידה במועדים והעדר אספקה, תחזוקה וביצוע תיקונים שוטפים של העבודות הנדרשות, הינה בגדר הפרה יסודית של ההסכם.

6. אופן ביצוע של ההסכם ולוח זמנים

- 6.1 הקבלן מתחייב בזאת למלא בקפדנות אחר כל דין וכן אחר כל הוראות של הרשויות המוסמכות בכל הנוגע לביצוע העבודות.
- 6.2 הקבלן מתחייב לבצע את כל העבודות בהתאם ללוח הזמנים שייקבע.

7. הזמנת המתקנים ואספקתם

- 7.1 המועצה תודיע לקבלן על כוונתה לרכוש את המתקנים הרלוונטיים בכמויות ובמועדים לפי שיקול דעתה, מראש ובכתב.
- 7.2 הקבלן יאשר קבלת הודעת המועצה ויתאם עימה לוחות זמנים לאספקת המתקנים, ואת מקום האספקה.
- 7.3 לוחות זמנים מרביים לאספקה והתקנה:
- 7.3.1 אספקת והתקנת 108 עמודי שילוט הרחוב - 90 ימי עבודה.
- 7.3.2 אספקת והתקנת 15 מכווני תנועה - 90 ימי עבודה.
- 7.3.3 אספקת והתקנת 5 בילבורדים - 120 ימי עבודה.
- 7.3.4 אספקת 3 מרכזיות שילוט לעסקים - 120 ימי עבודה.
- 7.3.5 אספקת 2000 שלטי מספרי בתים - 120 ימי עבודה.
- 7.3.6 לוחות הזמנים לעיל כוללים את כל מטלות הייצור, האספקה וההתקנה כמפורט בחוזה ונספחיו, עד להשלמה מלאה.
- 7.3.7 המועצה רשאית לאשר זמני אספקה או התקנה ארוכים יותר, מראש ובכתב לפי שיקול דעתה הבלעדי.

8. התקנת המתקנים**8.1. הכנות נדרשות**

- 8.1.1 לאחר אישור סופי של המתקנים, כמפורט בסעיף 8.2 להלן, יתחיל הזכיין בייצור עפ"י כמות נדרשת.
- 8.1.2 לפני התקנת המתקנים יקיים הקבלן סיור בשטח עם המפקח ויתאם עימו את הליך ההתקנה, לרבות לוחות זמנים, סדר עבודה והיבטים נוספים.
- 8.1.3 באחריות הקבלן קבלת כל האישורים הנדרשים לצורך התקנת המתקנים, מבעוד מועד ובכפוף לכל דין, לרבות:
- 8.1.3.1 אישורי יועץ תנועה לאישור מיקומי המתקנים עפ"י הנחיות התחבורה בחוק.
- 8.1.3.2 אישור התקנת מכווני התנועה לרשת החשמל העירונית.
- 8.1.3.3 אישורי קונסטרוקטור לכל עניין המיצוב וההתקנה.
- 8.1.3.4 אישורי תנועה ומשטרה לעבודות בכביש.
- 8.1.3.5 כלל האישורים הנלווים לפי צורך (אישורי נגישות וכיוצ"ב).

8.2. אישור הדגמים הסופיים

- 8.2.1 על הזכיין לפעול עפ"י הדרישות הטכניות של הכנת עמודי שילוט הרחוב ופרסום החוצות, ולהיערך לוגיסטית ואופרטיבית לעמידה בדרישות שנקבעו בנספח סקיצות המתקנים לנספח ג' להסכם התקשרות זה.
- 8.2.2 על הזכיין לדאוג לעניין סוגיות הגרפיקה וצורת כיתוב התוכן על שלטי הרחובות כמפורט במפרט הטכני וכפי שייקבעו על ידי המזמינה.

- 8.2.3. כלל השילוט ופרסום החוצות יכלול כיתוב בערבית ועברית בסוג כתיבה שיאושר ע"י המזמינה.
- 8.2.4. לאחר בחינת כלל הדגמים שהציע הזכיין, ייבחר הדגם הסופי מכל סוג מתקן ע"י המזמינה. הזכיין ייצר דגם אבטיפוס לפני שלב הייצור המקיף לכל אחד מסוגי המתקנים, ועפ"י דרישות המפרט הטכני ונספחיו אשר יאושר על ידי המזמינה או מי מטעמה.
- 8.2.5. מיד לאחר אישור סופי של המתקנים של מפקח מטעם המזמין או כל גוף בר סמכא מטעם המזמין יתחיל הזכיין בייצור עפ"י כמות נדרשת המצוינת בנספח ג'1 לחוזה זה.

8.3. ההתקנה בשטח

- 8.3.1. ההתקנה בשטח תיעשה על ידי הזכיין ובפיקוח ואישור עבודה של קונסטרוקטור ומפקח מטעם המזמינה.
- 8.3.2. חיבור המתקנים לחשמל ייעשה ע"י חשמלאי מורשה, ובכפוף להנחיות המועצה ונהליה, ולכל דין.
- 8.3.3. עם סיום ההתקנה באחריותו של הקבלן להעביר למפקח אישור קונסטרוקטור מורשה בישראל על בטיחות ההתקנה.
- 8.3.4. תיקונים עד אישור- על הזכיין לבצע תיקונים במתקנים אותם היה מחויב למסור ולהתקין בצורה תקינה עבור המזמינה במסגרת המכרז אשר יבוצעו עד קבלת אישור סופי מכל גוף שהוסמך לכך מטעם המזמינה.
- 8.3.5. במידה והיו שינויים במיקומי המתקנים והצבתם בשטח מפאת שיקולי הקונסטרוקטור, יועץ התנועה, המזמינה או כל גורם בר סמכא אחר, יעדכן ויספק הקבלן בשנית את שכבת ה-GIS המקורית שסיפק למזמינה בתחילת העבודה.
- 8.3.6. בקרת איכות- עד הזכיין לבצע לעצמו בדיקות איכות נדרשות בכדי שעבודתו תעמוד בכל התקנים הרלוונטיים הנדרשים.

9. התמורה

- 9.1. בתמורה להתקנה ואספקת המתקנים, תשלם המועצה לקבלן בגין בהתאם להצעת המחיר (נספח **7 למכרז**) לתמורה יתווסף מס ערך מוסף בשיעורו כדין בעת התשלום.
- 9.2. תשלום התמורה או כל חלק ממנו יעשה בכפוף להגשת חשבון ע"י הקבלן בהתאם לאמור בסעיף 7.3 להלן.
- 9.3. התשלום עבור ביצוע דרישות המכרז עבור עמודי שילוט הרחובות יבוצע בנפרד מהתשלום עבור ביצוע העבודות למתקני פרסום החוצות.
- 9.4. לא תאושר כל חריגה מסכום החוזה ללא אישור בכתב ע"י מורשי החתימה של המועצה והגורמים המממנים.
- 9.5. התמורה תשולם לקבלן בתנאי תשלום ש+60 לאחר אישור הדיווח ע"י הגורמים המממנים וקבלת התשלום ברשות המקומית.
- 9.6. התמורה לא תהא צמודה למדד המחירים לצרכן או לכל מדד אחר
- 9.7. פיצויים מוסכמים :
- 9.7.1. בגין אי עמידה בפרקי הזמן הנדרשים לאספקת והתקנת המתקנים, כאמור בסעיף 3.4 לעיל - סכום של 2500 ₪ ליום עבודה.

10. תקופת החוזה, שרות ואחריות

- 10.1. תקופת ההתקשרות בין הצדדים הנה מרגע החתימה על הסכם זה ולמשך 12 חודשים. המועצה תהא רשאית להאריך את תקופת החוזה בשש תקופות נוספות בנות 12 חודשים כ"א.
- 10.2. תקופת האחריות הינה ממועד התקנת המתקן ואישורו ע"י המפקח ולמשך 24 חודשים.
- 10.3. במסגרת תקופת האחריות הקבלן יהיה אחראי לתיקון כל לקוי שיתגלה בציוד ואשר נגרם שלא על ידי חבלה או במתכוון ע"י צד ג' כלשהו.
- 10.4. תיקון התקלות ייעשה באופן מקצועי ובטיחותי, בכפוף לכל דין. תקלות המחייבות טיפול במע"י החשמל תטופלנה ע"י חשמלאי מוסמך.
- 10.5. חלקים הדורשים החלפה, יוחלפו בחלפים מקוריים וחדשים. לא יותר שימוש בחלקי חילוף משומשים או לא מקוריים.
- 10.6. מבלי לגרוע מן האמור לעיל הרי שבמקרה של תקלות חוזרות ונשנות ו/או פגמים שלא תוקנו ע"י הקבלן רשאי המפקח לחלט את יתרת התמורה לפי סעיף 7 כולה או חלקה וזאת בהודעה מראש של 10 ימים לקבלן, כספי החילוט ישמשו לתיקון התקלות ו/או הפגמים, וזאת מבלי לגרוע מכל זכות אחרת ו/או סעד אחר להם זכאית המועצה.
- 10.7. טיפול שוטף, תחזוקה ואחריות יצרן- לפי המכרז, במשך כשנתיים יהיה הזכייין אחראי על תחזוקת המתקנים וכשלים מבניים שנגרמו עקב בלאי מוקדם או כל נזק שקשור במתקן עצמו שסופק על ידי הזכייין.
- 10.8. על הזכייין להיות זמין בכל שלב בעתיד לבקשת המזמינה במקרה ודרושים חלפים לאותם מתקנים שסיפק הזכייין במסגרת מכרז זה, וזאת עבור סכום נוסף שאינו נקוב במכרז הנוכחי.

11. פגיעה בנוחות הציבור ובזכויותיו

- 11.1. הקבלן מתחייב להימנע מכל פגיעות, מטרדים והפרעות בנוחות הציבור ובזכויותיו ומתחייב כי אם יגרום לאלה, ישא בהוצאות הנובעות מהסרת המטרדים, ההפרעות או הפגיעות, על חשבונו, ולרבות בתשלום פיצויים.

12. היתרים

- 12.1. המועצה תהא אחראית לקבלת כל ההיתרים הדרושים לביצוע העבודות ואספקת המתקנים, הקבלן מצדו מתחייב לשתף פעולה עם המועצה לשם קבלת ההיתרים ולפעול בהתאם להם.

13. אחריות לנזקים

- 13.1. הקבלן יהא אחראי בלעדית כלפי המועצה לכל נזק ו/או תקלה ו/או אבדן אשר יגרמו המועצה ו/או לעובדיה ו/או לכל צד שלישי עקב מעשה או מחדל של הקבלן ו/או של עובדי הקבלן ו/או קבלן המשנה ו/או כל מי שפועל מטעמם, תוך ביצוע העבודות וינקוט בכל האמצעים למניעתם.
- 13.2. הקבלן יהא אחראי בלעדית לכל נזק גוף או רכוש שיגרמו לעובדיו ויהיה אחראי בלעדית לכל נזק גוף או רכוש שיגרמו לעובדיו ו/או לכל אדם שיועסק על ידו, לגבי כל נזק העלול להיגרם להם בקשר עם ביצוע העבודות או כתוצאה מביצוען.
- 13.3. הקבלן ינקוט בעת ביצוע העבודה בכל אמצעים למניעת מטרדים מבעלי הרכוש הסמוכים לאתר כגון: אבק, רעש, לכלוך, רעידות, סיכון בטיחותי וכדומה כתוצאה מביצוע העבודה.

- 13.4. הטיפול בתלונות וסילוק התביעות ודרישות למיניהם של בעלי רכוש ודיירים כלשהם בגין מטרדים כאמור לעיל, יחולו על הקבלן ועל חשבונו, גם אם יופנו ישירות נגד המועצה והקבלן מתחייב לשפות ולפצות את המועצה בגין כל נזק שייגרם לה, תשלום שישלמו או שיוציאו בגין האמור לעיל.
- 13.5. הוראות הסעיפים 13.1 - 13.4 יחולו גם על כל נזק שנגרם תוך כדי עבודות תחזוקה ו/או תיקונים שבוצעו או המבוצעים על ידי הקבלן, עובדיו או קבלני משנה מטעמו ועובדיהם או המועסקים על ידם, גם לאחר התקנת הציוד וביצוע העבודות.
- 13.6. מבלי לפגוע בכלליות האמור לעיל, מתחייב הקבלן לשפות את המועצה על כל נזק שייגרם לה, לרבות נזק שייגרם לה על ידי מתן צו הריסה או צו מניעה או צו הפסקת עבודה או כל צו אחר שיוצא על ידי רשות מוסמכת או בית משפט כלשהו, או קנס כתוצאה מסטייה של הקבלן מהוראות ההסכם, או מהוראות המפקח.
- 13.7. אין בהוראות סעיף זה כדי לפגוע באחריות הקבלן על פי הוראות אחרות של ההסכם, או כדי לפגוע בזכות כלשהי השמורה לחברה על פי הסכם זה, או על פי כל דין.
- 13.8. כדי להסיר ספקות, ומבלי לפגוע באמור בהסכם זה, מודגש בזה כי זכות כלשהי בענייני פקוח או השגחה או בנושא אחר, שניתנה לפי האמור בהסכם למפקח, אינה אלא אמצעי להבטחת קיומו של ההסכם על ידי הקבלן לכל פרטיו והוראותיו ואין בה כדי לפגוע בזכות של אדם כלשהו כלפי הקבלן או לשחרר את הקבלן מאחריותו כלפי אדם כלשהו לפי האמור בהסכם זה, או מהתחייבות כלשהי כלפי המועצה לקיום הוראותיו של ההסכם.

14. ביטוחים

- 14.1. המועצה בסעיף זה (ביטוח) יקרא: מועצה מקומית לקיה ו/או תאגידים עירוניים של המועצה ו/או גופי סמך של המועצה ו/או גופים קשורים למועצה.
- 14.2. מבלי לגרוע מהתחייבויות הקבלן על-פי הסכם זה ומאחריותו לנזקים להם הוא יהיה אחראי על-פי כל דין, הקבלן מתחייב לעשות ביטוחים כמפורט בהסכם זה.
- 14.3. עלות הביטוחים וההשתתפויות העצמיות יחלו על הקבלן בלבד. כל דרישות הביטוח הרשומות בהסכם זה ייושמו בפוליסות הביטוח של הקבלן לפני ההתקשרות בין הצדדים. הקבלן יסדיר ביטוח לרכוש וציוד שישמשו אותו לביצוע התחייבויותיו על פי הסכם זה.
- 14.4. הקבלן מצהיר בזה בשמו ובשם מי מטעמו שלא יבוא בטענה או דרישה כלפי המועצה בגין כל נזק או אבדן שניתן היה לבטח אותם כאמור, וכך גם לגבי תביעת שיבוב מכל סוג לרבות תביעות תחלוף מחברות ביטוח.
- 14.5. הביטוח הנדרש, גבולות האחריות וסכומי הביטוח הרשומים בפוליסות ובאישור קיום ביטוחים המצ"ב כנספח ב' (להלן: אישור קיום ביטוחים) אשר מהווה חלק בלתי נפרד מהסכם זה, הנם מזעריים ואין בהם משום אישור של המועצה או מי מטעמה להיקף וגודל הסיכון העומד לביטוח. על הקבלן יהיה לקבוע ביטוחים וסכומים לביטוח ככל האפשר וכפי הסיכון על מנת למנוע הפסד לו, למועצה ולצד שלישי.
- 14.6. הפר הקבלן את הוראות פוליסות הביטוח באופן המפקיע את זכויותיה ו/או את זכויות המועצה, יהא הקבלן אחראי לנזקים שייגרמו למועצה באופן מלא ובלעדי ולא תהיינה לו כל תביעות ו/או טענות, כספיות או אחרות כלפיה, והוא יהיה מנוע מלהעלות כלפי המועצה כל טענה כאמור.
- 14.7. הקבלן לבדו יהיה אחראי על פי דין לנזקים בלתי מבוטחים, לרבות נזקים שהם מתחת לגבול ההשתתפות העצמית הנקובה בפוליסה.

14.8. 14 ימי עבודה לפני החתימה על ההסכם וכתנאי לחתימת המועצה על ההסכם, ימציא הקבלן למועצה את אישור קיום הביטוחים ואת הפוליסות בהן נכללים הביטוחים כפי הנדרש על פי הסכם זה, כשהם חתומים על-ידי חברת ביטוח בעלת רישיון של מדינת ישראל לעסוק בסוגי הביטוח הנדרשים.

14.9. 14 ימי עבודה לפני תום תקופת הביטוח הנקובה באישור קיום הביטוחים ו/או בפוליסות, ימציא הקבלן למועצה אותם שוב כשהם מתוארכים לתקופת ביטוח נוספת.

14.10. מוסכם בזאת כי בהמצאת אישור קיום הביטוחים ו/או הפוליסות כאמור לעיל, אין משום מתן פטור כלשהו לקבלן מאחריותו על פי הסכם זה ו/או על פי דין, בין אם חברת הביטוח התחייבה לשפות על נזקים כאמור ובין אם לאו, והמצאתם לידי המועצה כאמור לעיל, אין בה כדי להטיל על המועצה אחריות כלשהי לגבי היקפו וטיבו של הביטוח.

14.11. מוצהר ומוסכם בין הצדדים כי המועצה תהיה רשאית לבדוק את אישור קיום הביטוחים ו/או הפוליסות אך לא תהיה חייבת לעשות כן. למען הסר ספק, בדיקתם או אי בדיקתם על ידי המועצה או מי מטעמה אינה פוטרת את הקבלן מאחריותו על פי דין או אחריותו על פי הסכם זה.

14.12. הקבלן יכול להגיש העתקי פוליסות ובה ימחק כל מידע שאינו רלוונטי לדרישות המועצה, לרבות מחירים, שמות מבוטחים או ספקים אחרים, כתובות, מידע עסקי סודי וכיוצא ב.

14.13. מוצהר ומוסכם בין הצדדים כי המועצה תהיה רשאית לבקש מהקבלן לשנות או לתקן את הפוליסות ו/או את אישור קיום הביטוחים על מנת להתאימם להתחייבויות על פי ההסכם. הבקשה לתיקון או שינוי לא תהווה אישור לתקינות אישור קיום הביטוחים ו/או הפוליסות ולא תחול עקב כך על המועצה אחריות כל שהיא.

14.14. מוצהר ומוסכם בין הצדדים, כי באם יחול עיכוב בתחילת ביצוע ההתחייבויות על פי ההסכם עקב אי המצאת או אי הסדרת ביטוח כנדרש, יישא הקבלן על פי דין בכל הוצאה או נזק שיגרם עקב העיכוב כאמור.

14.15. הקבלן לבדו יהיה אחראי על פי דין לנזק, אבדן והפסד שסיבתם סכום לא מתאים בפוליסת ביטוח או הפרת תנאי הפוליסה או הפרת הוראות הפוליסה או ההשתתפות העצמית.

14.16. במידה והקבלן יחליף מבטח במהלך תקופת הביטוח או עם סיומה, ימציא הקבלן למועצה את העתקי הפוליסות ואישור קיום הביטוחים המקורי כשהם חתומים על ידי המבטח החדש. תהליך זה יחזור על עצמו כל עוד לא הסתיימו השירותים נשוא ההסכם.

14.17. הקבלן מצהיר כי לא תהיה לו כל טענה ו/או דרישה ו/או תביעה כנגד המועצה ו/או הבאים מטעמה בגין נזק שהוא זכאי לשיפוי (או שהיה זכאי אלמלא תוכן הפוליסה) עפ"י הביטוחים הנ"ל ו/או ביטוח אחר שהסדיר, והוא פוטר בזאת אותם מכל אחריות לנזק כאמור. האמור לעיל בדבר פטור מאחריות לא יחול כלפי אדם שביצע נזק בזדון לקבלן.

14.18. הפוליסות ואישור קיום הביטוחים יכללו : ביטוח צד שלישי. ביטוח חבות מעבידים. ביטוח אחריות המוצר.

14.19. כל הפוליסות תכלולנה : סעיף לפיו תשלום הפרמיות וההשתתפויות העצמיות יחולו על הקבלן. סעיף לפיו מוותר המבטח על זכותו לתחלוף כלפי המועצה והבאים מטעמה. וויתור כאמור לא יחול כלפי מי שביצע נזק בזדון כלפי הקבלן. סעיף לפיו המבטח לא יטען לטענת ביטוח כפל כלפי מבטחי המועצה והביטוח של הקבלן הינו ראשוני וקודם לכל ביטוח שנערך על ידי המועצה. כיסוי ביטוחי בגין רשלנות ו/או רשלנות רבתי. כיסוי זיהום פתאומי. סעיף לפיו הפוליסות לא תצומצמנה ולא תבוטלנה במשך תקופת הביטוח, אלא אם תימסר הודעה כתובה על כך בדואר רשום לידי המועצה לכל הפחות 60 יום מראש. סעיף לפיו מעשה או מחדל של הקבלן בתום לב לא תפגע בזכויות המועצה לקבלת שיפוי.

14.20. בפוליסה לביטוח אחריות המוצר ירשמו :

- 14.20.1. סעיף "תקופת ביטוח רטרואקטיבית". מועד תחילת הכיסוי הרטרואקטיבי יחול מיום ההתקשרות בין המועצה לבין הקבלן.
- 14.20.2. סעיף "תקופת ביטוח וגילוי מאורכת". תקופת גילוי של 12 חודשים לאחר ביטול או אי חידוש הביטוח למעט עקב מעשה מרמה או אי תשלום ע"י הקבלן, ובתנאי שאין ביטוח אחר המכסה את חבות הקבלן באותו היקף ביטוח כפי הפוליסה שפקעה.
- 14.21. הפוליסה לביטוח אחריות סיכוני צד שלישי תכלול כיסוי ביטוחי בגין : תביעות שיבוב של המוסד לביטוח לאומי למעט תביעה כנגד מי שחייב בתשלום דמי ביטוח לאומי כלפי עובדיו. שימוש ברכב שאינו חייב בהסדרת ביטוח על פי הפקודה לביטוח כל רכב מנועי. פגיעה בכל רכוש כולל רכוש בבעלות המועצה . שימוש במכשירי הרמה.
- 14.22. הפוליסות תהיינה על פי נוסח הידוע בשם 'ביט ' או נוסח אחר הדומה לו בכיסוי הביטוחי.
- 14.23. הרחבות שיפוי :
- 14.23.1. הפוליסות לביטוח חבויות תכלולנה הרחבת שיפוי לטובת המועצה בגין אחריות למעשה ו/או טעות ו/או מחדל של הקבלן ותכלולנה סעיף "אחריות צולבת" לפיו יחשב הביטוח כאילו הוצאה הפוליסה על שם כל אחד מיחיד המבוטח בנפרד.
- 14.23.2. ביטוח אחריות מעבידים יורחב לשפות את המועצה באם יחשב כמעביד של עובדי הקבלן.
- 14.24. גבולות האחריות בפוליסות ואישור קיום הביטוחים יהיו לתובע ולתקופת הביטוח וכדלקמן : בפוליסה לביטוח אחריות כלפי צד שלישי – 4,000,000 ₪. פוליסת לביטוח אחריות מעבידים – כפי שרשום בפוליסת קבלן הזוכה. בפוליסה לביטוח אחריות המוצר 4,000,000 ₪.
- 14.25. ככל שלדעת הקבלן קיים צורך להרחיב את היקף ביטוחי הקבלן ו/או לערוך ביטוחים נוספים ו/או משלימים, יערוך הקבלן את הביטוח הנוסף ו/או המשלים כאמור, על חשבונו הוא ובכפוף לאמור לעיל.
- 14.26. ביטוח אחריות המוצר יהיה בתוקף, כל עוד יש לקבלן אחריות על פי כל דין.
- 14.27. המועצה ו/או יועץ הביטוח של המועצה יהיו רשאים לשנות את הסדרי הביטוח הנדרשים בהסכם זה מעת לעת, תוך מתן הודעה מוקדמת של 30 יום מראש לקבלן.
- 14.28. באחריות הקבלן לוודא שכל דרישות הביטוח על פי סעיף זה (סעיף הביטוח) ייושמו באישור קיום הביטוחים ובפוליסות הביטוח.
- 14.29. מבלי לגרוע מכלליות האמור, בכל מקום בהסכם זה לעיל, ולאורך כל תקופת ההסכם, מתחייב הקבלן למלא אחר כל הוראות חוק לביטוח לאומי על כל צוויו ותקנותיו. על הקבלן חלה החובה על פי החוק ועל פי הסכם זה לוודא כי כל קבלני המשנה מטעמו יקפידו אף הם למלא אחר כל הוראות חוק לביטוח לאומי על כל צוויו ותקנותיו.
- 14.30. מבלי לגרוע מכל יתר התחייבויותיו על פי הוראות הסכם זה ו/או על פי כל דין, הקבלן מתחייב לקיים את נוהלי הבטיחות אשר יקבעו-אם יקבעו-מעת לעת ע"י המועצה ו/או ע"י המבטח. כן מתחייב הקבלן שלא לעשות ו/או לא להתיר לאחר לעשות כל מעשה או מחדל או לגרום נזק לרכוש, אשר עלולים לגרום לנזק כלשהו לרכוש ו/או אשר יש בכך כדי לסכן חיי אדם.
- 14.31. הקבלן מתחייב לשמור ולקיים את כל הוראות פוליסת הביטוח כלשונו ומבלי לפגוע בכלליות האמור, לשמור על כל הוראות הבטיחות והזהירות הנכללות בפוליסות הביטוח. ולדרישת המועצה לעשות כל פעולה כדי לממש את פוליסות הביטוח בעת הצורך.
- 14.32. הוראות סעיף זה (ביטוח) על כל סעיפי המשנה שבו, אינן באות לגרוע מחיובי הקבלן לפי הסכם זה, או כדי להטיל על המועצה חבות כל שהיא. לפיכך, מוצהר ומובהר בזאת במפורש, כי אין בעריכת ביטוחים כאמור, כדי ליצור עילות תביעה כלשהן כלפי המועצה שלא היו קיימות כלפיו,

אלמלא נערך הביטוח וכן אין בכך כדי לפטור את גורם הנזק (למעט המועצה) מאחריות בגין נזק שנגרם על ידו.

14.33. הפרה של סעיף זה (סעיף ביטוח), תהווה הפרה של תנאי מהותי של ההסכם.

15. שיפוי, פיצויים על תביעות וקיזוז

15.1. הקבלן מתחייב בזאת לשפות את המועצה בגין כל סכום שתחויב בו, או שתחלט על פי שיקול דעתה הבלעדי לשלמו לכל צד שלישי, שנגרם לו נזק, אשר הקבלן מחויב בשיפוי על פי הסכם זה.

15.2. מודגש בזאת, כי ביצוע הביטוחים בהם מחויב הקבלן על פי הסכם זה, אינו משחרר את הקבלן מאחריותו ומחובותיו על פי הוראות הסכם זה, או על פי כל דין והקבלן בלבד יהא אחראי בלעדית לכל נזק שיגרם לעובדיו, לשלוחיו, למועצה ולצד ג' כלשהו, עקב ו/או כתוצאה ממעשה ו/או מחדל שלו ו/או של עובדיו של קבלן המשנה ו/או עובדיו, או הפועלים מטעמם וכן לכל נזק שיגרם עקב ביצוע השירות נשוא הסכם זה.

15.3. אם המועצה תידרש לשלם תשלום כלשהו עקב מעשה ו/או מחדל של הקבלן ו/או של מי מטעמו, ישפה הקבלן את המועצה באופן מלא ומיידי לאחר דרישת המזמין לכך, בגין כל תשלום ששילמה, לרבות בגין כל ההוצאות המשפטיות והאחרות שנשאו בהן בקשר לדרישה האמורה. המועצה רשאית לדרוש מהקבלן כי הוא יתגונן לבדו ועל חשבונו כנגד התביעה, או לצרף את הקבלן כצד לתביעה.

15.4. שילמה המועצה תשלום כלשהו – כאמור בפסקה דלעיל – ייחשב תשלום כזה בצירוף ההוצאות המשפטיות כחוב המגיע למועצה מאת הקבלן על פי הוראות הסכם זה והמועצה תהיה רשאית לקזז כל תשלום כאמור מכל תשלום המגיע ממנה לקבלן ו/או לחלט לצורך זה את הערבות הבנקאית שמסר הקבלן למועצה.

16. יחסי עובד – מעביד

16.1. מוצהר בזאת בין הצדדים, כי הקבלן הינו עצמאי לכל צורך ולכל עניין ואין בהסכם זה ובאיזה חיוב הכלול בו ו/או הנובע ממנו כדי ליצור בין המועצה לבין הקבלן ו/או קבלן המשנה ו/או עובדיהם יחסים של עובד-מעביד בכל צורה שהיא.

17. קיזוז

17.1. מובהר בזאת, כי המועצה רשאית לקזז כנגד כל סכום המגיע ממנה על פי הסכם זה כל חוב המגיע לה על פי הסכם זה מהקבלן.

ביטול ההסכם

17.2. המועצה תוכל לבטל את ההסכם עם הקבלן, בקרות אחד מהמקרים הבאים:

18.1.1. הקבלן הפסיק ו/או מעכב למשך למעלה מ- 7 ימי עסקים את ביצוע העבודות על פי הסכם זה ולרבות את התקנת הצידוד, במלואו ו/או בחלקו.

18.1.2. הקבלן אינו פועל על פי הוראות הדין.

18.1.3. הקבלן הפר את ההסכם הפרה יסודית.

18.1.4. הקבלן הסב את ההסכם או כל חלק ממנו לאחר מבלי הסכמת החברה לכך בכתב.

18.1.5. הקבלן הוכרז כפושט רגל או שניתן נגדו צו כינוס נכסים, או שעשה סידור עם או אחר לטובת נושיו ואם הוא גוף מאוגד הוחל נגדו בהליכי פירוק.

18.1.6. כשיש בידי המפקח הוכחות, להנחת דעתו, שהקבלן או אחר מטעמו ובשמו העלים כספים המגיעים לחברה על פי הסכם זה ו/או נתן לאחר שוחד, מענק, מתנה או כל טובת הנאה כלשהי בקשר להסכם או לכל דבר הכרוך בביצוע ההסכם.

- 17.3. בכל אחד מהמקרים המנויים בסעיפים קטנים (א), (ד), (ו) לעיל תינתן לקבלן זכות שימוע בטרם יבוטל ההסכם.
- 17.4. אין בביטול ההסכם בכל אחד מהמקרים האמורים בסעיף 14.1 לעיל כדי למנוע מהמועצה לתבוע את הקבלן בגין מעשיו ומחדליו בהתאם לכל זכות המוקנית לה לפי הסכם זה ו/או לפי כל דין.

18. ויתור

- 18.1. כל ויתור מצד למשנהו על התחייבות לפי הסכם זה, לא יהא לו תוקף אלא אם ניתן בכתב מצד המוותר כלפי משנהו.
- 18.2. כל ויתור של המועצה על זכות המוקנית לה לפי הסכם זה לא ישמש תקדים לויתורים דומים ו/או זהים בעתיד.

הודעות

כל הודעה של צד למשנהו על פי הסכם זה, תישלח במכתב רשום לפי הכתובת המפורטות במבוא להסכם – כאשר דין ההודעה שנמסרה למענה בתום 96 שעות ממועד דיוורה כאמור; הודעה מצד אחד למשנהו יכול שתימסר ביד או באמצעות שליח – ואזי דין הודעה כאמור כאילו נמסרה בתום יום העבודה שלאחר היום בו נמסרה. הודעה הדואר האלקטרוני תחשב כנמסרת, בצרוף אישור משלוחה וכן בליווי תרשומת שיחה טלפונית עם משרד הנאמן המאשר קבלתה.

ולראיה באנו על החתום

החברה

הקבלן

נספח א' - נוסח ערבות ביצוע

נוסח ערבות ביצוע וערבות בדק

תאריך _____

לכבוד
מועצה מקומית לקיה

א.ג.נ.,

הנדון : כתב ערבות מס' _____

על פי בקשת _____ (להלן "המבקש") אנו ערבים בזה כלפיכם לתשלום כל סכום שהוא עד לסכום כולל של _____ 60,000 (שישים אלף _____) שקלים חדשים (להלן "סכום הערבות") שתדרשו להבטחת מילוי התחייבויות המבקש בקשר עם מכרז 19/2020 לאספקת והתקנת עמודי שילוט רחוב ושלטי פרסום חוצות במועצה מקומית לקיה.

סכום הערבות יהיה צמוד למדד המחירים לצרכן כפי שמתפרסם על ידי הלשכה המרכזית לסטטיסטיקה או כל מוסד רשמי אחר שיבוא במקומה (להלן – "המדד").

המדד הבסיסי לעניין ערבות זו הינו המדד הידוע במועד החתימה על החוזה.

המדד החדש לעניין ערבות זו יהא המדד שפורסם לאחרונה קודם לקבלת דרישתכם על פי ערבות זו.

לפי דרישתכם הראשונה, תוך 7 ימים, אנו נשלם לכם חלף החזרת כתב הערבות זה, כל סכום עד לסכום הערבות בתוספת הפרשי הצמדה, מבלי להטיל עליכם חובה להוכיח את דרישתכם ובלי שתהיו חייבים לדרוש את התשלום תחילה מאת המבקש.

ערבות זו תהיה בתוקף עד ליום _____ לחודש _____ שנת _____

ולאחר תאריך זה תהיה בטלה ומבוטלת.

ערבות זו אינה ניתנת להסבה או להעברה בכל צורה שהיא.

בכבוד רב,
בנק

נספח ב' - אישור על קיום ביטוחים

אישור קיום ביטוחים לשימוש המועצה מקומית לקיימה בלבד – לא מהווה חלק מאישור קיום ביטוחים
מכרז מספר 19/2020 אישור קיום ביטוחים בהסכם עם _____ בקשר לאספקת והתקנת עמודי שילוט רחוב ושלטי פרסום חוצות במועצה מקומית לקיימה
לשימוש המועצה מקומית לקיימה – לא מהווה חלק מאישור קיום ביטוחים

אישור ביטוח זה מהווה אסמכתא לכך שלמבוטח ישנה פוליסת ביטוח בתוקף, בהתאם למידע המפורט בה. המידע המפורט באישור זה אינו כולל את כל תנאי הפוליסה וחריגיה. יחד עם זאת, במקרה של סתירה בין התנאים שמפורטים באישור זה לבין התנאים הקבועים בפוליסת הביטוח יגבר האמור בפוליסת הביטוח למעט במקרה שבו תנאי באישור זה מיטיב עם מבקש האישור.			
ממקד מבקש האישור	אופי העסקה	המבוטח	ממבקש האישור
ממזמין מוצרים <input checked="" type="checkbox"/>	אספקת והתקנת עמודי שילוט רחוב ושלטי פרסום חוצות במועצה מקומית לקיימה	שם	שם מועצה מקומית לקיימה ו/או תאגידים עירוניים של המועצה ו/או גופי סמך של המועצה ו/או גופים קשורים למועצה
		ת.ז.ח.פ.	ת.ז.ח.פ.
		מען	מען

כיסויים נוספים בתוקף	גבול האחריות/ סכום ביטוח		תאריך סיום	תחילה	נוסח ומהדורת הפוליסה	מספר הפוליסה	סוג הביטוח חלוקה לפי גבולות אחריות או סכומי ביטוח
	מטבע	סכום					
יש לציין קוד כיסוי בהתאם לנספח ד'							צד שלישי
302 – אחריות צולבת 309 – ויתור על תחלוף לטובת מבקש האישור 315 – כיסוי לתביעות המייל 321 – מבוטח נוסף בגין מעשי או מחדלי המבוטח – מבקש האישור 328 – ראשוניות 329 – רכוש מבקש האישור ייחשב כצד ג'		4,000,000			ביט		
309 – ויתור על תחלוף לטובת מבקש האישור 319 – מבוטח נוסף היה וייחשב כמעבידם של מי מעובדי המבוטח 328 – ראשוניות	ש				ביט		חבות מעבדים
309 – ויתור על תחלוף לטובת מבקש האישור 321 – מבוטח נוסף בגין מעשי או מחדלי המבוטח – מבקש האישור 328 – ראשוניות 332 – תקופת גילוי 12 חודש	ש	4,000,000			ביט		אחריות המוצר

פירוט השירותים (בכפוף, לשירותים המפורטים בהסכם בין המבוטח למבקש האישור, יש לציין את קוד השירות המתאים כפי המצוין בנספח ג'): 060 – עבודות מתכת

ביטול/שינוי הפוליסה
שינוי או ביטול של פוליסת ביטוח, למעט שינוי לטובת מבקש האישור, לא ייכנס לתוקף אלא 60 יום לאחר משלוח הודעה למבקש האישור בדבר השינוי או הביטול.

חתימת האישור
המבטח:

נספח ג' – המפרט הטכני

מפרט טכני למכרז אספקה והתקנה של שלטי פרסום חוצות ועמודי שילוט רחוב במועצה מקומית לקייה

1. כללי:

המועצה המקומית לקייה (להלן "המועצה") מעוניינת להתקשר עם ספק לאספקה והתקנה של שלטי פרסום חוצות ועמודי שילוט רחוב ותחזוקה שוטפת שלהם. אופי ביצוע העבודה על כל שלבי מפורט במפרט טכני זה המהווה מסמך הנחיות אודות ביצוע העבודות במסגרת המכרז.

2. הגדרות:

<p>המועצה המקומית לקייה או מי מטעמה;</p>	<p>"המועצה" או "המזמינה" -</p>
<p>הזוכה במכרז עליו יוטל ביצוע המשימות נשוא המכרז;</p>	<p>"הקבלן" או "החברה" -</p>
<p>עמודי שילוט רחוב ושלטי שמות הרחובות שעליהם, מכווני תנועה, מרכזיות שילוט לעסקים ומתקני בילבורד, כהגדרתם להלן;</p>	<p>"המתקנים" -</p>
<p>מתקני פרסום מוארים המכילים ארגז פרסום מואר בעלי שני פני פרסום מקבילים, כמפורט בנספח ב' למפרט הטכני;</p>	<p>"מכווני תנועה" -</p>
<p>מתקני פרסום לא מוארים בעלי שני פני פרסום מקבילים בשטח של כ 12 מ"ר לכל פן פרסום, כמפורט בנספח ב' למפרט הטכני;</p>	<p>"בילבורד" -</p>
<p>מתקני פרסום בעלי שני פני פרסום המכילים שטחי פרסום נפרדים בכל אחד מפני הפרסום והמיועדים לנשיאת ריבוי מסרים, כמפורט בנספח ב' למפרט;</p>	<p>"מרכזיות שילוט לעסקים" -</p>
<p>עמודים עליהם יותקנו שלטי שמות הרחובות לרבות שלטי שמות הרחובות שעליהם כמפורט בנספח ב' למפרט הטכני.</p>	<p>"עמודי שילוט רחוב"</p>

נספחים למפרט זה:

נספח א' - רשימת מיקומים וריכוז כמויות;

נספח ב' - שרטוטי המתקנים השונים;

3.1 הנחיות מחייבות לתכנון לכל סוגי המתקנים:

- 3.1.1 המתקנים, חלקיהם וחומרי הגלם מהם הם עשויים יהיו בעלי תו תקן, ככל שקיים.
- 3.1.2 מערכת החשמל והתאורה, במתקנים בהם קיימת מערכת תאורה, תהיה תקנית, נסתרת ובלתי נגישה.
- 3.1.3 מידות המתקנים לא יחרגו מהגדלים המפורטים במסמכי המפרט ונספחיו, ככל שמפורטים.
- 3.1.4 כל המתקנים שיוצבו יהיו חדשים שלא נעשה בהם שימוש קודם.
- 3.1.5 גוון סופי של כלל המתקנים ייקבע סופית ע"י המועצה במסגרת אישור דגמי המתקנים כמפורט להלן.
- 3.1.6 בכלל המתקנים תותר חריגה של עד 5% מהמידות המפורטות בפרקים הרלוונטיים לכל מתקן.
- 3.1.7 המתקנים יעמדו בכל המגבלות הקבועות בדין ו/או בהנחיות הרשויות המוסמכות הרלוונטיות (משרד התחבורה, המשרד לאיכות הסביבה, מועצה מקומית לקייה וכל גורם מוסמך רלוונטי אחר) וכן, בכל דרישות התקנים הישראלים לנגישות – ת"י 1918 על כל חלקיו, בתקנות שוויון זכויות לאנשים עם מוגבלות (הסדרת נגישות לשירותי תחבורה ציבורית), התשס"ג – 2003 וכן, בכל התקנים ו/או התקנות ו/או החוקים הנוגעים לנגישות לאנשים עם מוגבלות.
- 3.1.8 יש לצרף אישור קונסטרוקטור לעניין מבנה המתקנים, חוזק, ביסוס וכיו"ב.
- 3.1.9 אישור קונסטרוקטור כנזכר לעיל יצורף לדגמי המתקנים לאישור המועצה לפני אספקת המתקנים.
- 3.1.10 בנוסף, תציג החברה אישור קונסטרוקטור לאחר התקנת כל מתקן.
- 3.1.11 ככל ונדרש, על פי הנחיות המועצה או על פי הנחיות כל דין, אישור יועץ תנועה, בטיחות, נגישות או כל יועץ אחר, תספק החברה אישור זה על חשבונה, מיועץ מוסמך ורשום בישראל.

3.2 הנחיות מחייבות להצבת כלל סוגי המתקנים:

- 3.2.1 ההקמה תבוצע, על פי הוראות מפרט זה ועל פי התוכניות המאושרות. מקום שנקבע תקן ישראלי לחומר או לעבודה מסוימים, יהיו החומר או העבודה באיכות שאינה נחותה מהתקן.
- 3.2.2 על החברה לדאוג לקבלת כל הרישיונות ו/או ההיתרים הדרושים, על פי הדין, על פי נוהל תיאום ביצוע עבודות תשתית ועל פי הנחיות המפקח, לביצוע ההקמה.
- 3.2.3 החברה מתחייבת שלא לבצע כל עבודת חפירה, או תשתית, בכביש/מדרכה, במערכות תת קרקעיות, בצנרת ביוב, צנרת מים, עבודות חשמל תת קרקעיות ועל קרקעיות, מערכות בקרה ומערכות תקשורת תת קרקעיות, ללא קבלת רישיון ו/או היתר מתאים ו/או אישור בכתב מהמפקח או מהמועצה המקומית לקייה כל אישור נדרש אחר.

- 3.2.4 החברה מתחייבת להציב, על חשבונה, בכל מקום בו תבוצענה עבודות על ידה, שילוט ותמרור, על פי הנחיות המפקח, משטרת ישראל, המועצה המקומית לקייה, או כל גורם אחר המוסמך על פי הדין ליתן הנחיות והוראות בנושא.
- 3.2.5 החברה תבצע את ההקמה, רק על פי ובכפוף לאישור המפקח, לתנאי משטרת ישראל, לחוקי העזר העירוניים ולנוהלי המועצה ו/או המזמינה בנושא, ככל שישנם, וכפי שיהיו מעת לעת.
- 3.2.6 החברה תעסיק בביצוע ההקמה מומחים לכל מקצוע, לרבות, אך לא רק, מהנדסי חשמל, קונסטרוקציה, ומהנדסים בכל תחום רלוונטי לביצוע ההקמה, מוסמכים כדון, בעלי רמה מקצועית טובה ובמספר הדרוש לשם ביצוע ההקמה והשלמתה במועד. החברה תהיה רשאית להעסיק קבלני משנה לביצוע שלבים שונים במטלות, ובלבד שאלה יעמדו ברמה מקצועית כאמור לעיל.
- 3.2.7 מסירת ביצוע מטלה לקבלני משנה לא תגרע מאחריותה המלאה והבלעדית של החברה על פי חוזה זה, ביחס לכל מטלה ומטלה ולא תשחרר אותה מאיזו מהתחייבויותיה על פי החוזה.
- 3.2.8 החברה תמנה מטעמה מנהל עבודה מוסמך אשר ימצא במקום ביצוע עבודות ההקמה במשך כל זמן ביצועה ויפקח מטעם החברה, על עבודת העובדים וקבלני המשנה, אופן ביצועה והתקדמותה.
- 3.2.9 החברה תישא באחריות זהה לזו המוטלת על קבלן ראשי בפקודת הבטיחות בעבודה, (נוסח חדש), התש"ל – 1970 ובתקנות הבטיחות בעבודה (עבודות בנייה), התשמ"ח – 1988, לגבי כל מטלה המבוצעת על ידה על פי הוראות חוזה זה.
- 3.2.10 החברה מקבלת על עצמה את האחריות הכוללת לביצוע הוראות תקנות הבטיחות בעבודה (עבודות בנייה), התשמ"ח – 1988, ביחס לכל מטלה ומצהירה כי תשלח הודעה על המינוי, כאמור בתקנה 2, לתקנות אלו למפקח העבודה האזורי שבאזורו מתבצעת המטלה.
- 3.2.11 החברה מתחייבת, כי אם במהלך ביצוע הקמת המתקנים, ייגרם נזק כלשהו, יתוקן כל נזק כאמור על ידה ועל חשבונה לשביעות רצון המפקח.
- 3.2.12 החברה מתחייבת כי בנוסף לכל הוראות חוזה זה והוראות הדין, תבוצע הקמת המתקנים בהתאם להוראות חוק החשמל תשי"ד - 1954 וכל התקנות והצווים אשר הוצאו מכוחו ו/או על פי כל חוק רלוונטי אחר ו/או תקנות ו/או צווים על פי הדין בישראל.

4. הנחיות לסוגי המתקנים השונים:

4.1 עמודי שילוט רחוב:

4.1.1 מיקומים וכמויות:

כמפורט בנספח א' למפרט הטכני

4.1.2 שרטוטי המתקנים:

כמפורט בנספח ב' למפרט הטכני;

4.1.3 הנחיות לייצור לעמודי שילוט רחוב:

4.1.3.1 שלט רחוב מדגם נס או ש"ע

- 4.1.3.2 העמוד יכלול כיתוב בערבית, עברית ואנגלית, בפונט שייקבע ויאושר ע"י המזמינה.
- 4.1.3.3 הכיתוב יהיה בגובה אות שלא יפחת מ 4 ס"מ ויעמוד בכל כללי ההגהה והכיתוב בשפות השונות.
- 4.1.3.4 עיצוב גרפי של המסר המודפס יועבר לאישור המזמינה לפני הייצור.
- 4.1.3.5 לעמוד יהיו מחוברים אחד או שני שלטי שמות רחוב, בהתאם לעקרונות הפריסה המפורטים בנספח ג'1.
- 4.1.3.6 המתקן על חלקיו לא יהיה מואר ולא יכיל מערכת תאורה.
- 4.1.3.7 גובה העמוד לא יעלה על 3 מטר.
- 4.1.3.8 שלטי שמות הרחובות יהיו עשויים מתכת במידות חוץ של 70/40 ס"מ (רוחב/אורך).
- 4.1.3.9 גובה תחתית שלטי שמות הרחובות יהיה 2.25 ס"מ מפני המדרכה לכל הפחות.
- 4.1.3.10 הקצה העליון של העמוד יאפשר התקנה עתידית של כראש פרסום.
- 4.1.3.11 כל חלקי המתכת יהיו ממתכת בלתי מחלידה או ממתכת מגולוונת.
- 4.1.3.12 המתקן יהיה צבוע ע"י צביעה בתנור באבקה אלקטרוסטטית או דרך אחרת.
- 4.1.3.13 יובהר בזאת כי המועצה תהיה רשאית לקבוע את גוון המתקן.
- 4.1.3.14 מדבקות שמות הרחובות יהיו עשויים מחומר שאינו ניתן להסרה, עמיד לשמש ולתנאי מזג האוויר.
- 4.1.3.15 בראש כל עמוד יותקן מכסה אטם גומי למניעת חדירת מי גשמים לתוך העמוד.
- 4.1.3.16 מידות ופרטים נוספים יפורטו בנספח הטכני - נספח ג'2.

4.1.4 הנחיות להצבת עמוד שילוט רחוב :

- א. מרחק העמחוד מאבן השפה לא יפחת מ-30 ס"מ.
- ב. יתאפשר מעבר להולכי רגל במדרכה שלא יפחת מרוחב 130 ס"מ.
- ג. המתקן יעוגן לקרקע באמצעות ברגי יסוד (כלוב ברגים), ויאפשר צידוד.
- ד. לא תותר התקנת העמוד ישירות אל תוך האדמה.
- ה. בסיס העמוד יהיה צמוד ככל הניתן לפני הקרקע. במידת הצורך יכוסו הברגים בכיסוי מתכת.

- 4.2.1 מיקומים וכמויות :
 כמפורט בנספח ג'1 למפרט הטכני
- 4.2.2 שרטוטי המתקנים :
 כמפורט בנספח ג'2 למפרט הטכני ;
- 4.2.3 הנחיות לייצור ועיצוב מכווני תנועה
- 4.2.3.1 המתקן יכלול ארגז פרסום, מלבני בצורתו, אשר מידותיו לא יחרגו מ- 140 סנטימטר רוחב / 200 סנטימטר גובה / 25 סנטימטר עובי.
- 4.2.3.2 מידות שטח הפרסום לא יחרגו מ- 120 סנטימטר רוחב / 180 סנטימטר גובה.
- 4.2.3.3 פני הפרסום משני צידי המתקן המואר להכוונת התנועה יהיו מקבילים.
- 4.2.3.4 כל חלקי המתקן ייצבעו בתנור.
- 4.2.3.5 המתקן יהיה בגוון שייבחר על ידי המועצה, בלבד.
- 4.2.3.6 מכווני התנועה יכילו דלתות בעלות מנגנון נעילה המונע ונדליזם וגניבות ככל הניתן.
- 4.2.3.7 חיבורי מכווני התנועה לחשמל יבוצעו על פי כל הכללים המוסכמים בסעיפים 3 ו-4 למסמך זה.
- 4.2.3.8 בחזית הדלתות המחוברות עם צירי אלומיניום יוצבו זכוכיות 8 מ"מ מחוסמות בעלות מסגרת שחורה ברוחב של 100 מ"מ בהדפסה קרמית ע"ג הזכוכית .
- 4.2.3.9 בכל צד של יותקן לוח פוליגל שקוף בעובי 4 מ"מ שיוצב בתוך מסגרת אלומיניום .
- 4.2.3.10 תאורת השלט תהיה פנימית ואחידה.
- 4.2.3.11 כמו כן, תותקן מערכת אטמי גומי למניעת חדירה של מים.
- 4.2.3.12 המתקן יוצב על רגל בודדת, זהה בצבעה ובעיצובה לארגז הפרסום.
- 4.2.3.13 שני פני הפרסום של המתקן יהיו מקבילים וזהים.
- 4.2.3.14 חלקי המתקן העשויים מתכת יהיו מוגנים בפני קורוזיה. ייעשה שימוש בחלקים העשויים מתכת בלתי מחלידה.
- 4.2.3.15 חלקי המתכת הגלויים של המתקן יהיו צבועים בצבע אלקטרוסטטי בתנור.
- 4.2.3.16 המתקן לא יאפשר טיפוס.
- 4.2.3.17 לוגו המועצה יוצג בחלק התחתון של ארגז הפרסום, בהתאם להנחיות המועצה.
- 4.2.3.18 מידות ופרטים נוספים יפורטו בנספח הטכני- נספח ב'.

4.2.4 הנחיות להצבת מכוני התנועה :

- 4.2.4.1 יסוד המתקן ותשתית החשמל אליו יחובר יהיו נסתרים מתחת לפני השטח.
- 4.2.4.2 באם יוצב מכוון התנועה על גבי אי תנועה, גובה ארגז הפרסום יוצב בגובה שלא יפחת מ- 160 ס"מ מפני אי התנועה.
- 4.2.4.3 באם יוצב מכוון התנועה על גבי מדרכת הולכי רגל, יוצב ארגז הפרסום בגובה שלא יפחת מ- 220 ס"מ מפני המדרכה.
- 4.2.4.4 לא תותר התקנת העמוד ישירות אל תוך האדמה.
- 4.2.4.5 המתקן יעוגן לקרקע באמצעות ברגי יסוד (כלוב ברגים), ויאפשר צידוד.
- 4.2.4.6 בסיס העמוד יהיה צמוד ככל הניתן לפני הקרקע. במידת הצורך יכוסו הברגים בכיסוי מתכת.

4.3 מתקני בילבורד

- 4.3.1 מיקומים וכמויות :
- 4.3.2 כמפורט בנספח ג'1 למפרט הטכני שרטוטי המתקנים :
- 4.3.3 כמפורט בנספח ג'2 למפרט הטכני ; הנחיות לייצור ועיצוב מתקני בילבורד :
- 4.3.3.1 כל מתקני הבילבורד אשר יוצבו יהיו זהים בצורתם, בצבעם ובכל מאפיין אחר בהתאם למפרט הדגם שאושר.
- 4.3.3.2 המתקנים, חלקיהם וחומרי הגלם מהם הם עשויים יהיו בעלי תו תקן, ככל שקיים.
- 4.3.3.3 שטח הפרסום במתקני הבילבורד יעמוד על 12 מ"ר (4 מ' רוחב, 3 מ' גובה), לפן פרסום בודד ועם החריגות המותרות.
- 4.3.3.4 מסגרת המתקן תהיה אחידה סביב כל שטח הפרסום וזהה לו בצורתה, כך שיהיו שוליים אחידים במידותיהם סביב כל שטח הפרסום.
- 4.3.3.5 רוחב המסגרת לא יפחת מ-20 ס"מ ולא יעלה על 35 ס"מ.
- 4.3.3.6 המתקן יוצב על רגל בודדת.
- 4.3.3.7 הרגל תהיה מלבנית בצורתה.
- 4.3.3.8 רוחב הרגל לא יעלה על 1 מ'.
- 4.3.3.9 רגל המתקן מפני הקרקע עד חלקו התחתון של שטח השלט תהיה בגובה 225 ס"מ לכל הפחות.
- 4.3.3.10 שני פני הפרסום של מתקן דו צדדי יהיו מקבילים וזהים.
- 4.3.3.11 חלקי המתקן העשויים מתכת יהיו מוגנים בפני קורוזיה ע"י גילון או צביעה בצבע מגן. ייעשה שימוש בחלקים העשויים מתכת בלתי מחלידה.

4.3.3.12. חלקי המתכת הגלויים של המתקן יהיו צבועים בצבע אלקטרוסטטי בתנור.

4.3.3.13. לוגו המועצה יוצג על רגל המתקן בהתאם להנחיות המועצה.

4.3.3.14. הכרזה תודבק משני צידי הפרסום של הבילבורד ללא מסגור כפול.

4.3.3.15. מידות ופרטים נוספים יפורטו בנספח הטכני- נספח ב'.

4.3.4 הנחיות להצבת הבילבורדים :

4.3.4.1 הבילבורדים לא יחוברו לרשת החשמל.

4.3.4.2 יסוד המתקן יהיה נסתר ומוטמן מתחת לפני השטח.

4.3.4.3 המתקן לא יאפשר טיפוס.

4.3.4.4 לא תותר התקנת העמוד ישירות אל תוך האדמה.

4.3.4.5 המתקן יעוגן לקרקע באמצעות ברגי יסוד (כלוב ברגים), ויאפשר צידוד.

4.4 מרכזיות שילוט לעסקים :

4.4.1 מיקומים וכמויות :

כמפורט בנספח ג' 1 למפרט הטכני ;

4.4.2 שרטוטי המתקנים :

כמפורט בנספח ג' 2 למפרט הטכני ;

4.4.3 הנחיות לייצור ועיצוב מרכזיות שילוט לעסקים :

4.4.3.1 המתקן יהיה בגוון שיאושר על ידי המועצה.

4.4.3.2 כל מרכזיות השילוט אשר יוצבו יהיו זהות בצורתן, בצבען ובכל מאפיין אחר בהתאם למפרט הדגם שאושר.

4.4.3.3 המתקנים, חלקיהם וחומרי הגלם מהם הם עשויים יהיו בעלי תו תקן, ככל שקיים.

4.4.3.4 שטח הפרסום בחזית המתקן ובגב המתקן לא יעלה על 3 מ"ר ברוטו (כולל שטח החציצה בין הכרזות).

4.4.3.5 המתקן יוצב על רגל בודדת.

4.4.3.6 גובה הרגל תהיה לא מעל 70 ס"מ - בהתאם להנחיות המזמינה ביחס לכל אחד מהמיקומים.

4.4.3.7 ניתן גם להציב במקומות המאושרים על ידי יועץ התנועה והמזמינה מרכזיות עסקים ללא רגל.

4.4.3.8 פני הפרסום יוצגו על צד אחד הפונה אל הכביש ובניצב לכיוון הנסיעה.

- 4.4.3.9 חלקי המתקן העשויים מתכת יהיו מוגנים בפני קורוזיה ע"י גיליון או צביעה בצבע מגן. ייעשה שימוש בחלקים העשויים מתכת בלתי מחלידה.
- 4.4.3.10 מרכזיית העסקים אינה תחובר לרשת החשמל.
- 4.4.3.11 חלקי המתכת הגלויים של המתקן יהיו צבועים בצבע אלקטרוסטטי בתנור.
- 4.4.3.12 יסוד המתקן יהיה נסתר ומוטמן מתחת לפני השטח.
- 4.4.3.13 המתקן לא יאפשר טיפוס.
- 4.4.3.14 לוגו המועצה יוטבע על המתקן בהתאם להנחיות המועצה.
- 4.4.3.15 כל חריגה מהמבנה המתואר בסעיפים מעלה תאושר על ידי המזמינה.
- 4.4.3.16 מידות ופרטים נוספים יפורטו בנספח הטכני-נספח ב'.

4.5 שילוט מספרי בתים

- 4.5.1 מיקומים וכמויות:
- 4.5.2 הקבלן יספק למועצה, על פי הנחיותיה, עד 2000 שלטי מספרי בתים.
- 4.5.2 השלטים יעמדו בהנחיות להלן:
- 4.5.2.1 מידות השלטים 25/25 ס"מ.
- 4.5.2.2 השלטים ייוצרו מחומר פלסטי עמיד ועליו מדבקה מחומר זוהר ומחזיר אור.
- 4.5.2.3 צבע המדבקה ייקבע ע"י המועצה.
- 4.5.2.4 לפני ייצור כלל כמות השלטים, יועברו דוגמאות לאישור המועצה.
- 4.5.2.5 ראה תרשים ודוגמה לשלט בנספח ג'2

5. אישורים:

5.1 אישור דגם סופי:

- 5.1.1 לפני הצבת מתקני המכרז בשטח והתקנתם, על הקבלן להכין דגם אבטיפוס, מכל אחד מסוגי המתקנים, לצורך אישור בפני המזמינה ועל פי הדרישות המתוארות במפרט זה ובנספחיו.
- 5.1.2 המתקנים יוצבו באתר עליו תורה המועצה ויוקנו בהתאם להנחיות המפרט. מובהר כי אופן עיגון המתקן והיסוד הם חלק מבחינת ואישור המתקן ולמועצה הזכות להנחות על ביצוע שינויים והתאמות בקשר אליהן.
- 5.1.3 המועצה תעביר לחברה את הערותיה בקשר עם עיצוב המתקנים, גוון המתקנים וכל היבט אחר בקשר אליהם, והחברה תתקן את הדרוש תיקון עד קבל אישורה הסופי של המועצה בכתב.
- 5.1.4 רק לאחר קבלת אישור המועצה כאמור לעיל תספק החברה את כלל המתקנים ותתחיל בביצוע ההתקנות.

5.2 אישורים מקדימים :

- 5.2.1 לפני תחילת עבודות הייצור וההתקנה, על החברה לדאוג לכל האישורים הנדרשים לאורך כל שלבי עבודתו במסגרת המכרז.
- 5.2.2 החברה תציג למועצה אישור קונסטרוקטור על תקינות המתקנים ועל אופן ההתקנה הנדרש לרבות תכנית מפורטת של יסוד המתקן.
- 5.2.3 תיאום תשתיות - יבוצע תיאום עבור חפירה לצורך הקמת הבסיסים לשלטי פרסום החוצות ועמודי שילוט הרחוב.
- 5.2.4 על פי הצורך, הנחיות המועצה או על פי הדין, החברה תציג אישורי בטיחות/ נגישות/ תנועה או כל אישור נדרש אחר.

6. התקנה, שירות ותמיכה :

- 6.1 החברה תקים את המתקנים, בכמות ובמיקומים על פי הנחיות המפרט והוראות המזמינה.
- 6.2 הקמת המתקנים תבוצע על פי הדרישות המחייבות במפרט זה על נספחיו, ובכל מקרה לא יותקנו מתקנים לפני אישור המזמינה בכתב.
- 6.3 ההתקנה תכלול השלמת ריצוף בהתאם לסביבת המתקן.
- 6.4 חיבור המתקנים לחשמל ייעשה ע"י חשמלאי מורשה, ובכפוף להנחיות המזמינה ו/או הרשות המקומית ונהליה, ולכל דין.
- 6.5 לוחות זמנים מרביים לאספקת מתקנים במסגרת ההתקשרות :
- 6.5.1 אספקת והתקנת 108 עמודי שילוט הרחוב - 90 ימי עבודה.
- 6.5.2 אספקת והתקנת 15 מכווני תנועה - 90 ימי עבודה.
- 6.5.3 אספקת והתקנת 5 בילבורדים - 120 ימי עבודה.
- 6.5.4 אספקת 3 מרכזיות שילוט לעסקים - 120 ימי עבודה.
- 6.5.5 אספקת 2000 שלטי מספרי בתים - 120 ימי עבודה.
- 6.6 מובהר כי החל ממועד השלמת התקנת המתקנים על ידי החברה, בכפוף לאישור המזמינה בכתב על השלמת הקמת המתקן כנדרש, הבעלות במתקן תהיה של המזמינה בלבד.
- 6.7 הקמת המתקנים תבוצע בפיקוחו של מהנדס קונסטרוקטור ובתיאום ואישור המפקח, ואחרי קבלת כל ההיתרים והאישורים הנדרשים וביצוע כל התאומים הנדרשים להצבתו בשטח.
- 6.8 לאחר הצבת המתקן, תגיש החברה למזמינה אישור חתום על ידי קונסטרוקטור המאשר כי הצבת המתקן בוצעה תחת פיקוחו על פי הנחיות חוזה זה ועל פי כל דין.
- 6.9 החברה תחבר את כל המתקנים המוארים להכוונת תנועה לרשת החשמל העירונית, והיא מתחייבת לדאוג לקבלת כל האישורים ו/או ההיתרים ו/או הרישיונות הנדרשים לשם כך ובכפוף לתיאום עם המזמינה.
- 6.10 חיבור מתקנים למקור הזנה עירוני, יבוצע אך ורק לאחר אישור המזמינה מראש ובכתב.

- 6.11 החברה מתחייבת במהלך תקופה של 24 חודשים (לעיל ולהלן: "תקופת האחריות") לתקן כל קלקול או פגם הנובעים מטיב העבודה והחומרים וכן איכות הצבע (קילוף, היסדקות ושינוי גוון). על הקבלן יהיה להחליף על חשבונו כל פריט פגום באופן מידי. האחריות אינה כוללת נזקים וונדליים.
- 6.12 כמו כן יודגש כי למזמינה שמורה האפשרות, לאורך כל תקופת ההתקשרות, להזמין מהחברה מתקנים בכמויות על פי שיקול דעתה. כמות מתקנים להזמנה בודדת של עמודי שלטי רחוב לא תפחת מ- 10 (עשרה). מהמתקנים אחרים (מכווני תנועה, מרכזיות שילוט ומתקני בילבורד) רשאית המזמינה להזמין מתקן בודד.
- 6.13 כמו כן מובהר כי המזמינה רשאית להורות לזכיון על הקמת המתקנים במיקומים אשר ייבחרו בהתאם לשיקול דעתה הבלעדי.
- 6.14 עם סיום הכנת המתקנים הנדרשים, הקבלן יאשר קבלת הודעת המזמינה ויתאם עמה לוחות זמנים לאספקת המתקנים, ואת מקום האספקה.
- 6.15 ככל שהמזמינה תהיה מעוניינת לרכוש מתקנים נוספים, תודיע לזכיון על כוונתה לרכוש מתקנים נוספים בכמויות ובמועדים לפי שיקול דעתה, מראש ובכתב.

7. פיקוח:

- 7.1 המזמינה תמנה מפקח מטעמה, אשר יפקח על ביצוע העבודות על ידי החברה.
- 7.2 מבלי לגרוע מן האמור לעיל, יהא המפקח רשאי ומוסמך להורות לחברה כל הוראה באשר לאופן ביצוע העבודות, טיבן ומועדי הביצוע, לרבות באשר לאופן האספקה, ההפעלה, והתפעול של הציוד ובאשר לרמת המיומנות של עובדי החברה והכל לפי שיקול דעתו הבלעדי של המפקח.
- 7.3 לפני התקנת המתקנים יקיים הקבלן סיור בשטח עם המפקח ותתאם עימו את הליך ההתקנה, לרבות לוחות זמנים, סדר עבודה והיבטים נוספים.
- 7.4 החברה מקבלת על עצמה מראש את הוראותיו ואת החלטותיו של המפקח, כל עוד אינן מנוגדות לאמור בהסכם זה.
- 7.5 המפקח רשאי לדרוש מהחברה תיקון, שינוי והריסה של עבודות אשר לא בוצעו בהתאם לתוכנית או להוראותיו וכן הפסקת השימוש בכל מוצר, ציוד, חומר או כלי עבודה הנראים לו כבלתי מתאימים והחלפתם במתאימים, והחברה תהיה חייבת לבצע על חשבונה את הוראות המפקח תוך התקופה שתקבע על ידי המפקח.

8. אחריות

- 8.1 הזוכה מתחייב לאחריות של שנתיים הנוגעת לאיכות וטיב המתקנים לרבות קילוף, היסדקות, ושינוי גוון/גוונים דהויים.
- 8.2 במשך תקופה זו אחראי הזוכה לכל קלקול או פגם אשר נובעים מטיב העבודה והחומרים.
- 8.3 על הזוכה יהיה להחליף על חשבונו כל פריט פגום באופן מידי. האחריות איננה כוללת נזקים וונדליים.

8.4 באם קבעה המזמינה, על הקבלן לבצע את התיקונים שנדרשו מידי המזמינה בתוך 7 ימי עבודה ורק לאחר קבלת אישור בכתב מהמזמינה או מי מטעמה כי המתקנים הינם לשביעות רצונה המלא יחל הקבלן באספקה ו/או התקנת כמות המתקנים אותה המזמינה תדרוש.

נספח 3'א למפרט הטכני

רשימת מיקומים וריכוז כמויות

1. מיקום מתקני פרסום חוצות

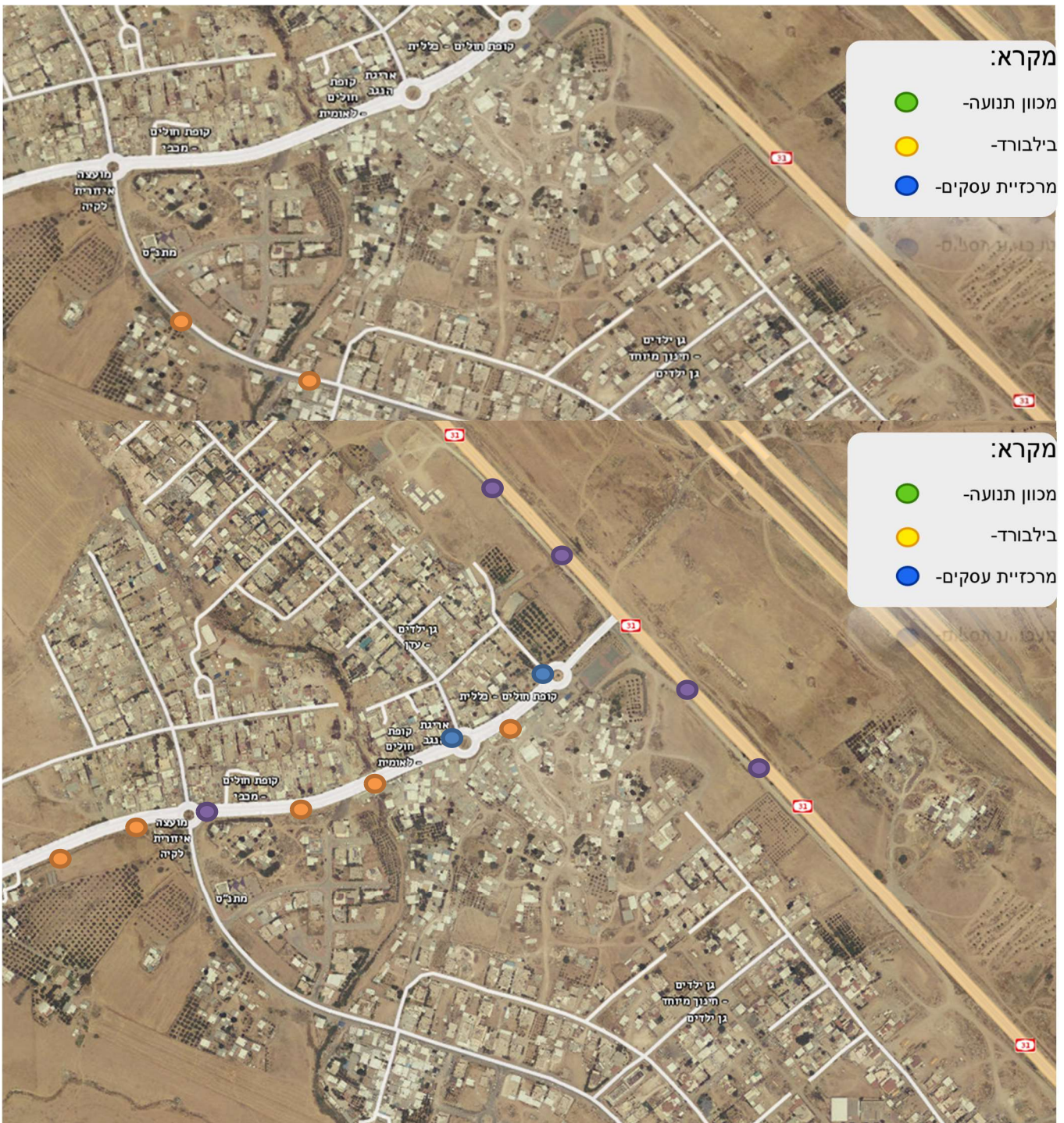

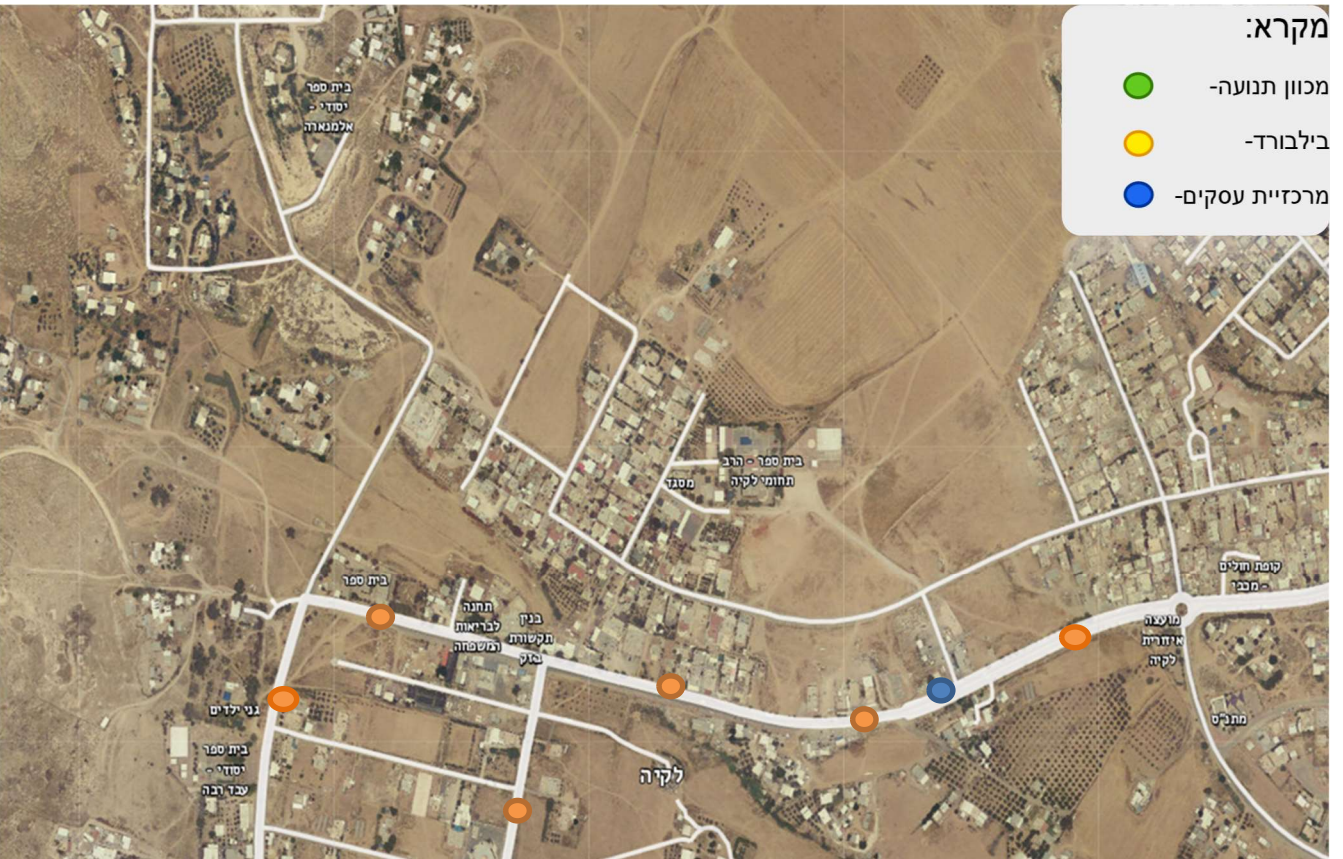

2. ריכוז כמויות מתקני פרסום חוצות- ייבחר ע"י הזכיון ויאושר ע"י המזמינה.

מספר פריטים	קטגוריה
15	מכווני תנועה
5	בילבורד
3	מרכזיות עסקים

3. ריכוז כמויות שלטי רחוב- דגם נס או ש"ע.

מספר פריטים	קטגוריה
75	עמודים בעלי כנף אחת
33	עמודים בעלי שתי כנפיים
141	מספר כנפיים כולל
108	מספר עמודים כולל

4. פריסת עמודי שלטי הרחוב ברחבי המועצה לפי שכונות

שכונה	מס"ד	רחוב א'	רחוב ב'	סוג צומת	מס' כנפיים	מס' עמודים בצומת	סה"כ כנפיים
6	601	איבן חלדון	X	T	1	1	1
	602						
	603						
	604						
	605						
	606						
	607						
	608						
	609						
	610						
	611						
	612						
	613						
	614						
	615						
	616						
	617						
1	101	אלנסארי	X	T	2	2	4

2	1	2	ר	אלאגסא	סולימאניה	102	3	
1	1	1	ר	אלבדר		103		
1	1	1	X	יאפא		104		
1	1	1	T	אלאסלאח		105		
2	1	2	T	אלקודס	יאפא	301		
1	1	1	T	אלבדר	חיפא	302		
1	1	1	X	סולימאניה	חיפא	303		
1	1	1	T	אלריחאניה	אלאגסא	304		
1	1	1	ר	ביר אלסבע		305		
1	1	1	T	אל הודא	אל ריחאניה	306		
1	1	1	X	ביר אלסבע	אל הודא	307		
2	1	2	T	אל עאהד	אבן סינא	201		2
2	1	2	T	איבן אלגיוזי		202		
2	1	2	T	אל מעראגי		203		
1	1	1	T	איבן אלהיתים		204		
1	1	1	T	אלאדריסי		205		
1	1	1	T	איבן אלאתייר		206		
2	1	2	X	אל קודס + איבן רושד		207		
1	1	1	T	יעקב בן אסחאק אלקנדי		איבן רושד	208	
1	1	1	T	אלמנארה		209		
2	1	2	T	אבן תיימיה		210		
1	1	1	T	סלאח א דין	אבן תיימיה	211		
1	1	1	T	אבו בקר אלראזי		212		
1	1	1	T	יעקב בן אסחאק אלקנדי	סלאח א דין	213		
1	1	1	T	אבן אסחאג		214		
1	1	1	T	אבן מסעוד		215		
1	1	1	T	אלפראבי		216		
1	1	1	T	סיבויה		איבן אסחאג	217	
2	1	2	T	אבן תיימיה	סיבויה	218		
2	1	2	T	אבן מסעוד		219		
2	1	2	T	סיבויה	אבו בקר אלראזי	220		
2	1	2	T	אלקודס	אלאעתסאם	701	7	
1	1	1	X	אלמונתאבי		702		
1	1	1	X	איבן אלאתייר		703		
1	1	1	T	אלאדריסי		704		
1	1	1	T	איבן אלהיתים		705		
2	1	2	X	אלמעראגי		706		
2	1	2	X	איבן אלגיוזי		707		
2	1	2	T	איבן בטוטה		אלמעראגי		708
1	1	1	T	אחמד בן מאג'ד		איבן אלגיוזי		709
1	1	1	T	אל גיזאלי				710
2	1	2	T	אלנקב + איבן בטוטה				711

2	1	2	המשך רחוב	אלמעראגי	אלאנדאלוס	712		
2	1	2	T	אלנקב	אל עאהד	801	8	
1	1	1	T	אלקרז		802		
4	2	2	X	אלבוסתאן		א803		
1	1	1	T	אלגורנפל		804		
1	1	1	T	אבן אלשאטר		805		
1	1	1	T	אל זייתונה		א806		
1	1	1	T	אל זייתונה		ב806		
1	1	1	T	אבו ערב		807		
1	1	1	T	אלבוסתאן		ב803		
1	1	1	T	אלאסיל		808		
1	1	1	T	אלחקמה		אלבוסתאן		809
1	1	1	T	אלבירה		אל זייתונה		810
1	1	1	T	אל שג'רה		811		
1	1	1	T	אל זייתונה		אלרומאן		812
1	1	1	T	אלתין		813		
4	2	2	X	אלקודס + סעיד בן ג'ובייר	אלסלאם	1901	19	
2	1	2	T	סעיד בן ג'ובייר	חטין	1902		
1	1	1	T	אלמנסורה	1903			
1	1	1	T	ביסאן	1904			
4	2	2	X	אלגאדסיה	1905			
1	1	1	T	אלסאמריה	1906			
1	1	1	T	סעיד בן ג'ובייר	אלגאדסיה	1907		
2	1	2	T	אלמרזוגי	סעיד בן ג'ובייר	1101	11	
2	1	2	T	אלח'וארזמי		1102		
1	1	1	T	אלגורטבי	אלמרזוגי	1103		
4	2	2	X	אלח'וארזמי	1104			
1	1	1	T	אלשאפעי	1105			
1	1	1	T	אליעגובי	1106			
1	1	1	T	אנאס אבן מאלק	1107			
1	1	1	T	אלביירוני	1108			
1	1	1	T	אלבוכארי	1109			
2	1	2	T	אום קולתיום	אלח'וארזמי	1110		
1	1	1	ר	אלטברי	אום קולתיום	1111		
1	1	1	T	אבו אלגאסם אלשאבי	1112			
1	1	1	T	אבו פארס אלחמדאני	1113			
1	1	1	T	אבן עבאס	1114			
1	1	1	T	אבן מאלאק אלבגדאדי	1115			
1	1	1	T	אל ביירוני	1116			
1	1	1	ר	אבן אלנאפיס	1117			
1	1	1	T	אלמרזוגי	אל ביירוני	1118		
2	1	2	T	איבן חלדון	אלקודס	98		רחוב ראשי
2	1	2	T	סולימאניה		99		

נספח ג'2 - שרטוטי המתקנים השונים

1. עמודי שלטי רחוב

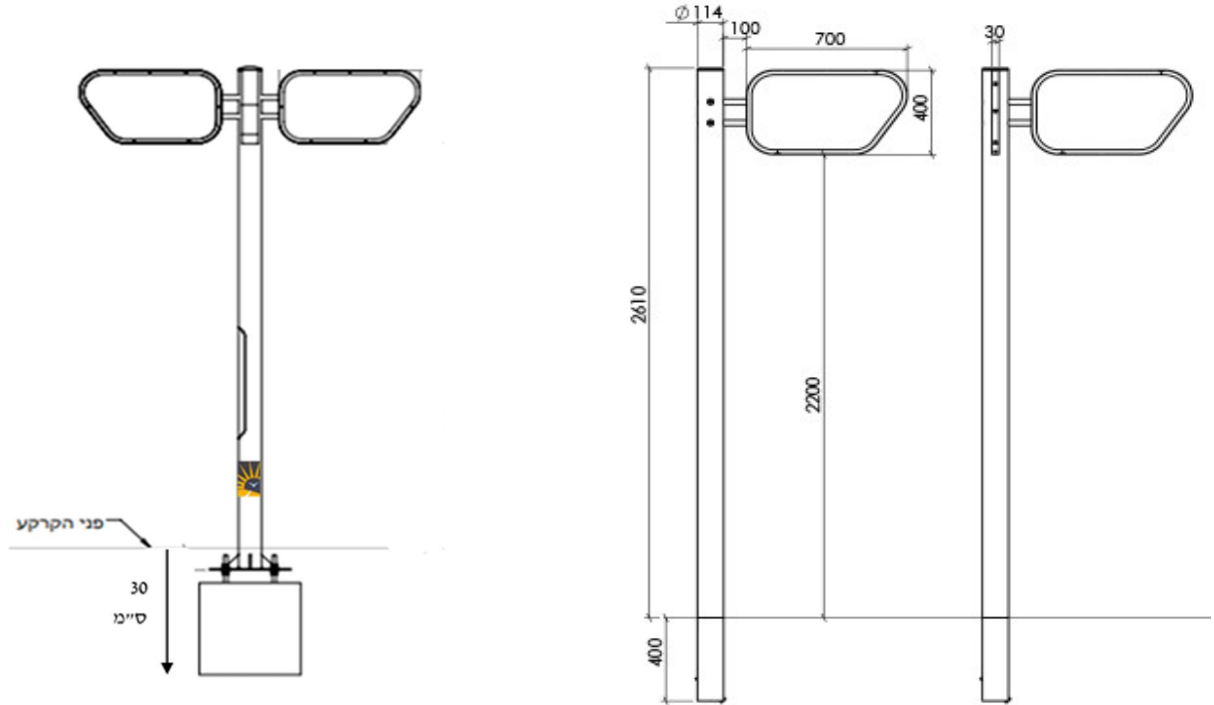

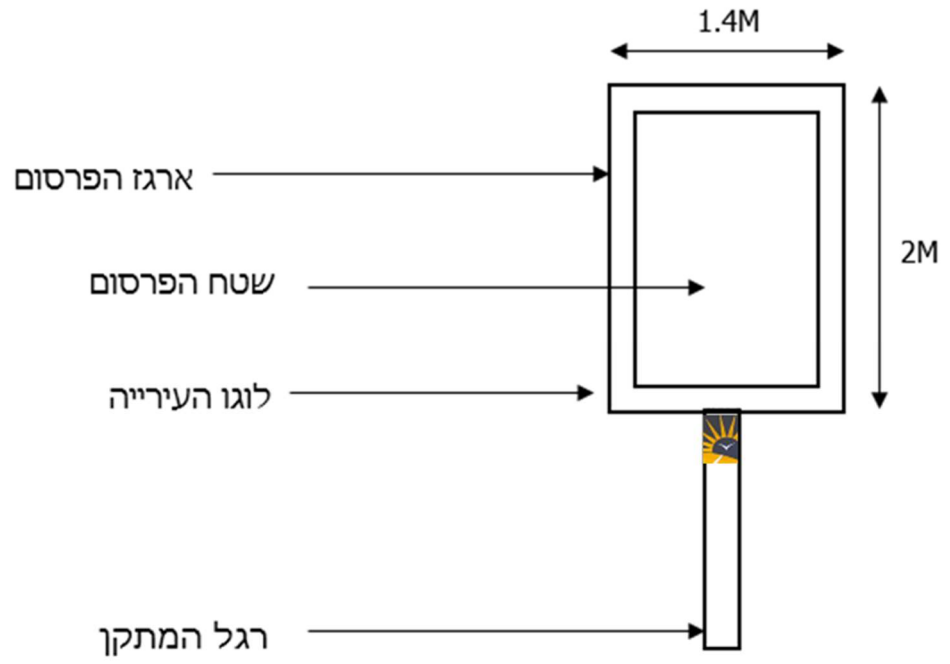

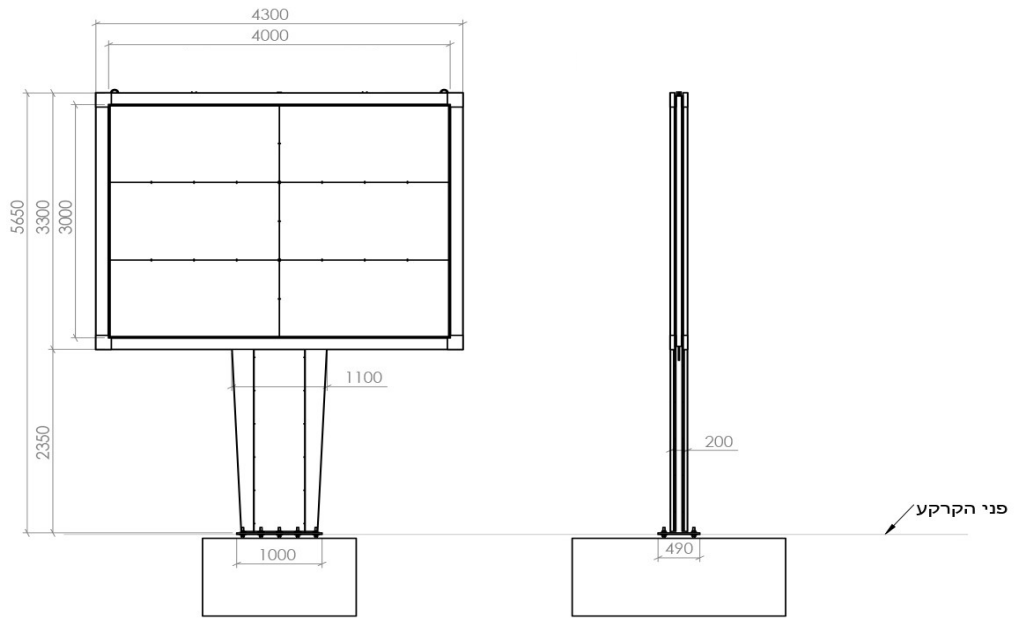
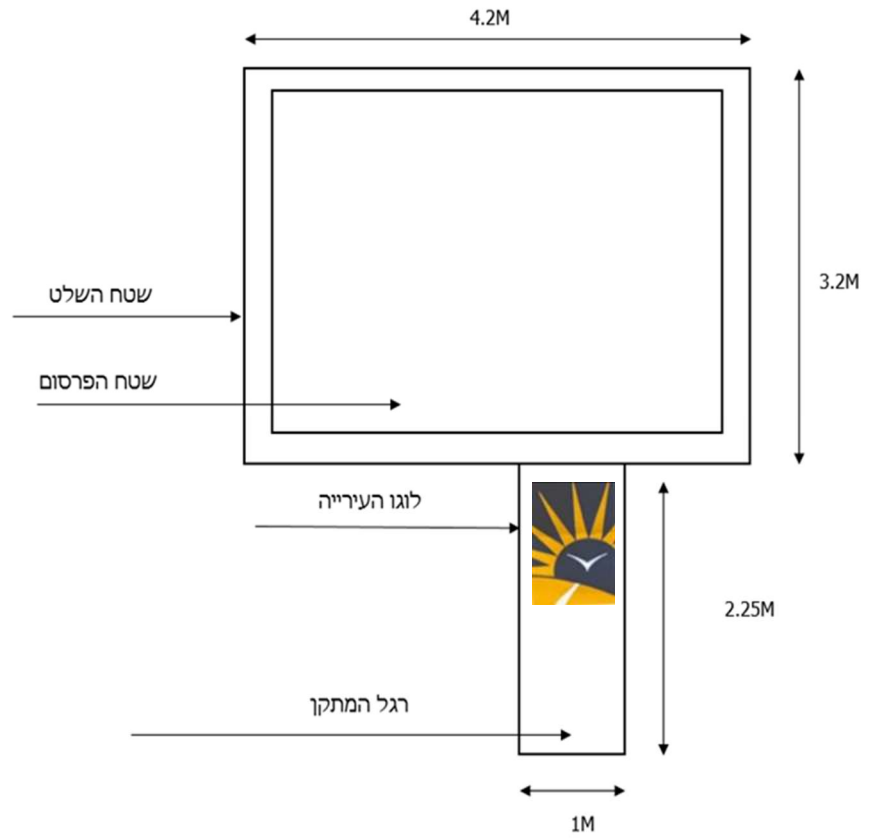

4. מרכזיות שלטי עסקים

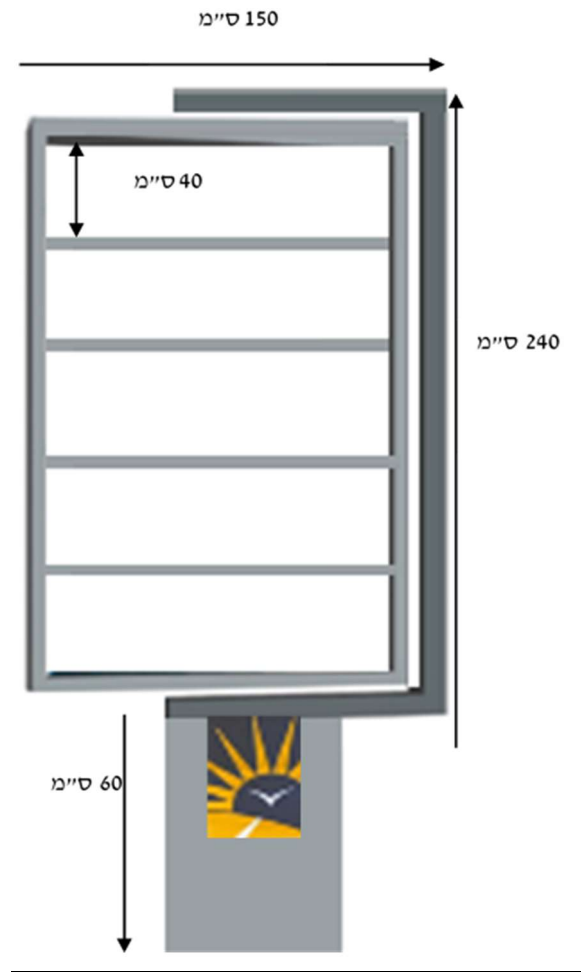

5. שלטי מספור בתים

